

1472

 PATONA®

Battery Grip MB-780RC

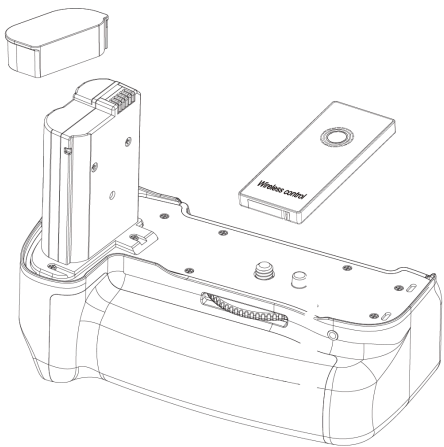

Gebrauchsanweisung

User manual

Manuel d'utilisation

Manual de usuario

Manuale d'uso

Gebruiksaanwijzing

Bruksanvisning

Návod k použití

Podręcznik użytkownika

Upute za uporabu

Упутство за употребу

Kullanım kılavuzu

Керівництво користувача

Упутство за употребу

دليل الاستخدام



PATONA International S.L.U.

Untere Giesswiesen 17, 78247 Hilzingen, Germany

Web: www.patona.de, E-Mail: info@patona.de

Version: December 3, 2024

Order Number: 1472

Made in China

PATONA is a registered quality brand from Germany.
PATONA ist eine eingetragene Qualitätsmarke aus Deutschland.

A) Product overview

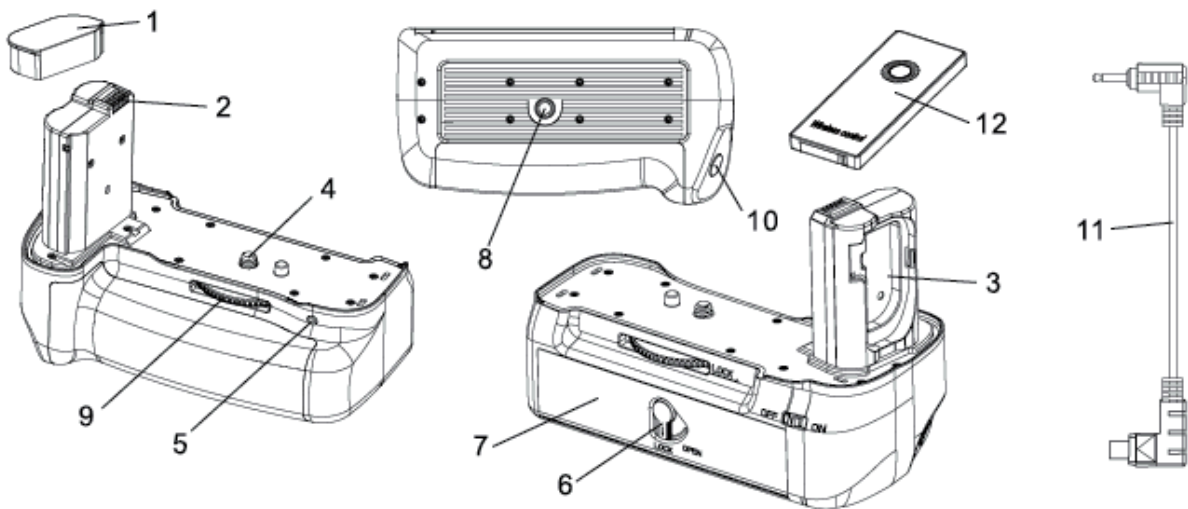

1. Protective cover
2. Electrical contacts
3. Connection arm with holder for battery compartment cover
4. Tripod screw
5. Connection port
6. Battery compartment lock

7. Battery compartment
8. Tripod thread
9. Locking wheel
10. Shutter release for vertical recordings
11. Connection cable
12. Wireless remote control

B) General usage information

Please read these operating instructions, the notes on use and warnings carefully before using the battery grip. Keep the instruction manual for future reference.

- ✓ The battery grip is connected to the camera using the connection cable supplied.
- ✓ Recordings can be made with the included wireless remote control.
- ✓ Use only EN-EL15 batteries.
- ✓ You can insert up to two batteries into the battery grip at the same time.
- ✓ Remove the rechargeable batteries from the battery grip when not in use for a longer period of time.
- ✓ Make sure that the electrical contacts do not come into contact with metal or other objects, otherwise short-circuit damage and danger to life and limb can result.

C) Recording with remote control

If you want to use the remote control to take photos, the switch on the battery grip must be on. Then press the start button on the remote control. You can now use the remote control.

D) Mount the battery grip on the camera

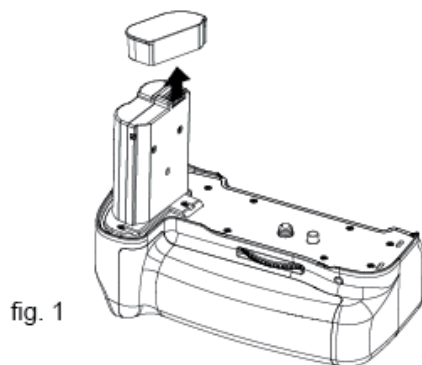

fig. 1

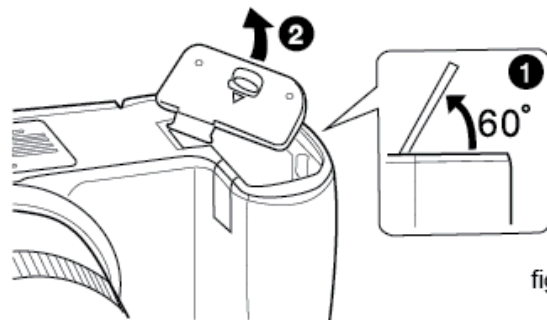

fig. 2

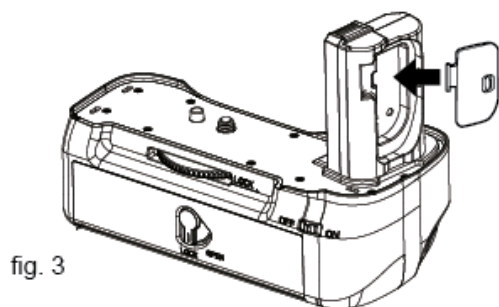

fig. 3

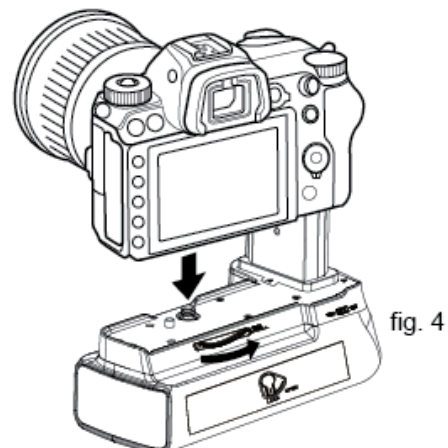

fig. 4

1. Turn off the camera.
2. Remove the protective cap from the battery handle (fig. 1).
3. Remove the camera's battery cover and attach it to the connecting arm of the battery grip (fig. 3).
4. Remove the battery from the camera.
5. Insert the arm of the battery grip into the battery compartment of the camera (fig. 4). Make sure the contacts and tripod screw are correctly aligned.
6. Turn the locking wheel in the direction of LOCK > to fasten the battery grip.
7. Connect the connection cable.

Unmounting

To unmount the battery grip again, switch off the camera and proceed the steps in reverse order. Protect the contacts with the protective cap.

E) Inserting the batteries

1. Unlock the battery compartment lock and open the battery compartment (fig. 5).
2. Insert up to two EN-EL15 batteries into the battery compartment (fig. 6).
3. Close the battery compartment and lock the battery compartment (fig 7.).
4. Turn the camera and ensure that the camera LCD shows the installed batteries.

Note: If two batteries are inserted, the battery in the left battery compartment is used first. If the battery is empty, it automatically switches to the right battery compartment.

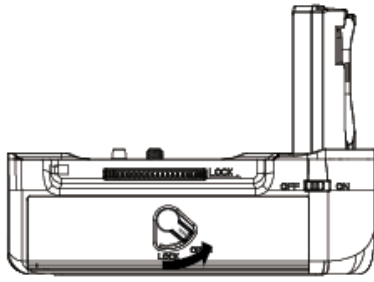

fig. 5

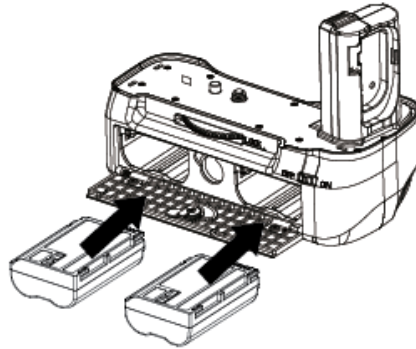

fig. 6

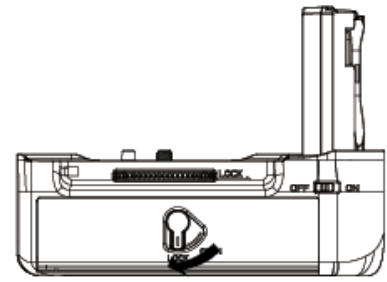

fig. 7

F) Vertical shots

1. Connect the connecting cable to the camera and the battery grip.
2. Press the shutter button or take pictures with the wireless remote control.

G) Specifications*

Type:	MB-780RC
Power supply:	up to 2 EN-EL15 batteries
Permitted ambient temperature:	0-40 ° C
Permitted humidity:	< 85%
Dimensions:	approx. 145 x 75.5 x 106.3 mm
Weight:	about 220g (without batteries)

*Specifications and design can be changed in the future without notice.

H) Warnings

- Using only with the recommended accessories.
- Protect the contacts from metallic objects. Otherwise short circuits and fire can occur.
- Do not touch the contacts, otherwise injuries and electric shocks can occur.

- If you do not use the battery grip for a longer period of time, remove the battery grip from the camera and remove the batteries from the battery grip.
- If you are not using the battery grip, be sure to set the power supply to .
- Stop using immediately, remove the battery grip from the camera and remove the batteries if you notice unusual smells, smoke, unusual noises and / or severe damage. Find a service partner immediately.
- The battery grip and accessories are not suitable for children. Parts can be swallowed, injuries and / or electric shocks can occur.
- Protect the contacts when disposing of rechargeable batteries and dispose of the battery grip and accessories only in the disposal systems provided for this purpose.
- Do not attempt to modify, open, or repair the battery grip, batteries, or accessories.
- Avoid excessive heat such as direct sunlight, dashboards in cars, or other heat sources.
- Avoid excessive shock and vibration.
- Protect the battery handle and accessories from electromagnetic and other radiation.
- Protect the battery grip and accessories from the ingress of dust, sand and / or dirt.
- Keep the battery grip and accessories away from moisture.
- Remove the battery from the remote control if not using for a longer time. Protect the contacts to avoid short circuits.

A) Produktübersicht

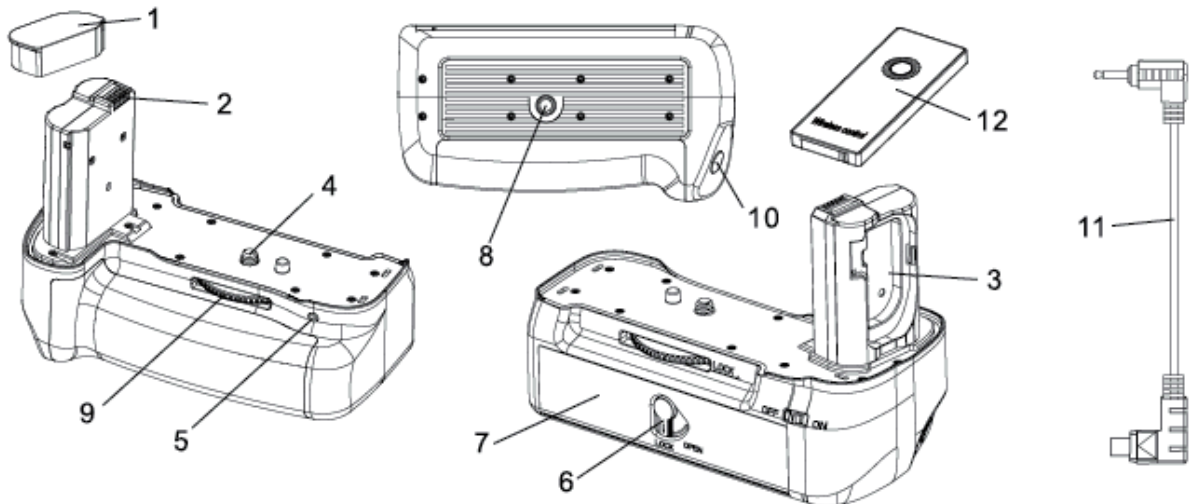

1. Schutzhülle
2. Elektrische Kontakte
3. Verbindungsarm mit Halterung für Batteriefachdeckel
4. Stativschraube
5. Anschlussport
6. Batteriefachverriegelung

7. Batteriefach
8. Stativgewinde
9. Feststellrad
10. Auslöser für Hochformataufnahmen
11. Anschlusskabel
12. Drahtlose Fernbedienung

B) Allgemeine Nutzungsinformationen

Lesen Sie diese Bedienungsanleitung, die Anwendungshinweise und Warnhinweise vor der Benutzung des Batteriegriffs sorgfältig durch. Bewahren Sie die Bedienungsanleitung zum späteren Nachschlagen auf.

- ✓ Der Batteriegriff wird über das mitgelieferte Verbindungskabel mit der Kamera verbunden.
- ✓ Aufnahmen können mit der mitgelieferten Funkfernbedienung gemacht werden.
- ✓ Verwenden Sie nur EN-EL15-Batterien.
- ✓ Sie können bis zu zwei Akkus gleichzeitig in den Batteriegriff einlegen.
- ✓ Bei längerer Nichtbenutzung die Akkus aus dem Batteriegriff entnehmen.
- ✓ Achten Sie darauf, dass die elektrischen Kontakte nicht mit Metall oder anderen Gegenständen in Berührung kommen, da es sonst zu Kurzschlusschäden und zu Gefahren für Leib und Leben kommen kann.

C) Aufnahme mit Fernbedienung

Wenn Sie die Fernbedienung zum Fotografieren verwenden möchten, muss der Schalter am Batteriegriff auf Ein stehen. Drücken Sie dann die Starttaste auf der Fernbedienung. Nun können Sie die Fernbedienung verwenden.

D) Montieren Sie den Batteriegriff an der Kamera

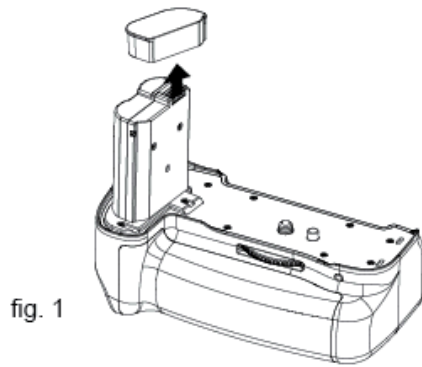

fig. 1

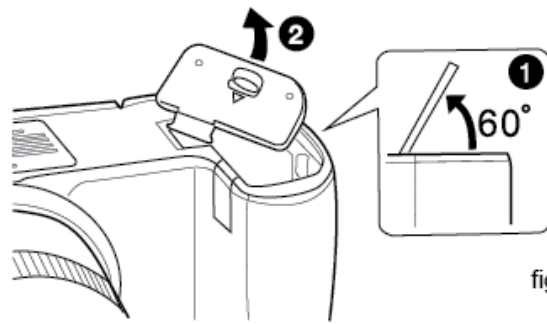

fig. 2

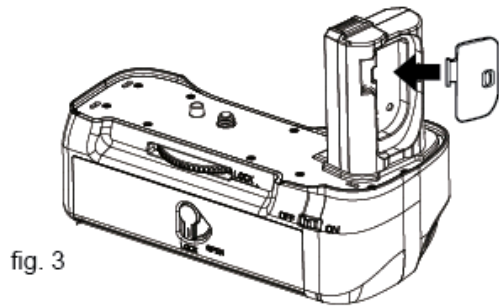

fig. 3

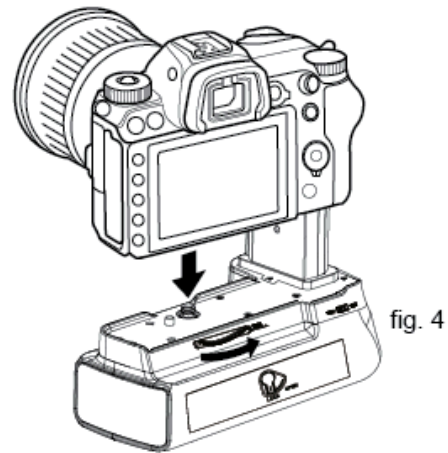

fig. 4

1. Schalten Sie die Kamera aus.
2. Entfernen Sie die Schutzkappe vom Batteriegriff (Abb. 1).
3. Nehmen Sie die Batterieabdeckung der Kamera ab und befestigen Sie sie am Verbindungsarm des Batteriegriffs (Abb. 3).
4. Nehmen Sie den Akku aus der Kamera.
5. Stecken Sie den Arm des Batteriegriffs in das Batteriefach der Kamera (Abb. 4). Achten Sie dabei auf die richtige Ausrichtung der Kontakte und der Stativschraube.
6. Drehen Sie das Feststellrad in Richtung LOCK >, um den Batteriegriff zu fixieren.
7. Schließen Sie das Verbindungskabel an.

Aushängen

Um den Batteriegriff wieder abzunehmen, schalten Sie die Kamera aus und führen Sie die Schritte in umgekehrter Reihenfolge aus. Schützen Sie die Kontakte mit der Schutzkappe.

E) Einlegen der Batterien

1. Entriegeln Sie die Batteriefachverriegelung und öffnen Sie das Batteriefach (Abb. 5).
2. Legen Sie bis zu zwei EN-EL15-Akkus in das Batteriefach ein (Abb. 6).
3. Schließen Sie das Batteriefach und verriegeln Sie es (Abb. 7).
4. Schalten Sie die Kamera ein und stellen Sie sicher, dass auf dem LCD der Kamera die eingelegten Batterien angezeigt werden.

Hinweis: Sind zwei Batterien eingelegt, wird zuerst die Batterie im linken Batteriefach verbraucht. Ist die Batterie leer, wird automatisch ins rechte Batteriefach gewechselt.

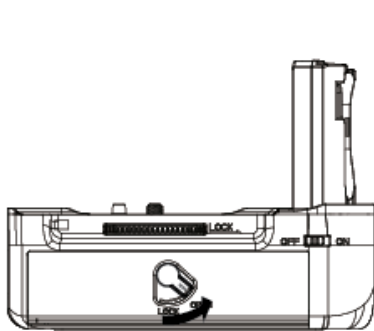

fig. 5

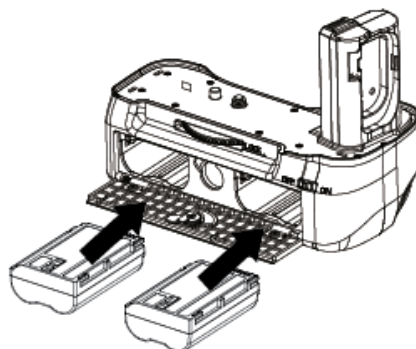

fig. 6

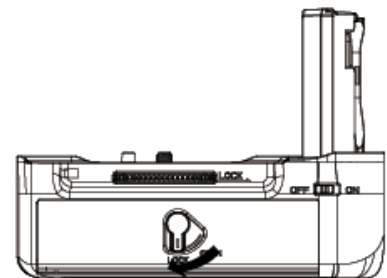

fig. 7

F) Vertikale Aufnahmen

1. Verbinden Sie das Verbindungskabel mit der Kamera und dem Batteriegriff.
2. Drücken Sie den Auslöser oder machen Sie Bilder mit der drahtlosen Fernbedienung.

G) Spezifikationen*

Typ:	MB-780RC
Stromversorgung:	bis zu 2 EN-EL15 Akkus
Zulässige Umgebungstemperatur:	0-40 ° C
Zulässige Luftfeuchtigkeit:	< 85 %

Abmessungen:	ca. 145 x 75,5 x 106,3 mm
Gewicht:	ca. 220g (ohne Batterien)

*Spezifikationen und Design können in Zukunft ohne Vorankündigung geändert werden.

H) Warnhinweise

- Verwendung nur mit dem empfohlenen Zubehör.
- Schützen Sie die Kontakte vor metallischen Gegenständen. Andernfalls kann es zu Kurzschlüssen und Bränden kommen.
- Berühren Sie die Kontakte nicht, es kann sonst zu Verletzungen und Stromschlägen kommen.
- Wenn Sie den Batteriegriff längere Zeit nicht verwenden, entfernen Sie den Batteriegriff von der Kamera und entnehmen Sie die Batterien aus dem Batteriegriff.
- Wenn Sie den Batteriegriff nicht verwenden, achten Sie darauf, dass die Stromversorgung auf eingestellt ist.
- Stellen Sie die Verwendung sofort ein, entfernen Sie den Batteriegriff von der Kamera und entnehmen Sie die Batterien, wenn Sie ungewöhnliche Gerüche, Rauch, ungewöhnliche Geräusche und/oder starke Beschädigungen feststellen. Suchen Sie umgehend einen Servicepartner auf.
- Der Batteriegriff und das Zubehör sind nicht für Kinder geeignet. Teile können verschluckt werden, es kann zu Verletzungen und/oder Stromschlägen kommen.
- Schützen Sie bei der Akkuentorgung die Kontakte und entsorgen Sie Batteriegriff und Zubehör ausschließlich in den dafür vorgesehenen Entsorgungssystemen.
- Versuchen Sie nicht, den Batteriegriff, die Batterien oder das Zubehör zu verändern, zu öffnen oder zu reparieren.
- Vermeiden Sie übermäßige Hitze wie direkte Sonneneinstrahlung, Armaturenbrett im Auto oder andere Wärmequellen.
- Vermeiden Sie übermäßige Stöße und Vibrationen.

- Schützen Sie den Batteriegriff und das Zubehör vor elektromagnetischer und anderer Strahlung.
- Schützen Sie Batteriegriff und Zubehör vor dem Eindringen von Staub, Sand und/oder Schmutz.
- Halten Sie Batteriegriff und Zubehör von Feuchtigkeit fern.
- Bei längerem Nichtgebrauch die Batterie aus der Fernbedienung entnehmen. Die Kontakte schützen, um Kurzschlüsse zu vermeiden.

A) Présentation du produit

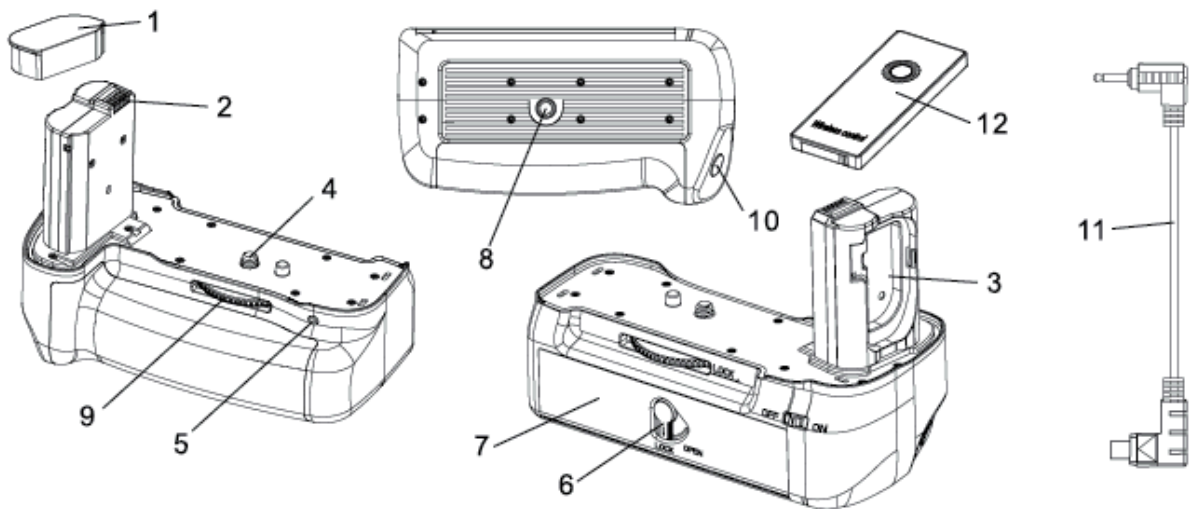

1. Housse de protection
2. Contacts électriques
3. Bras de connexion avec support pour couvercle du compartiment à piles
4. Vis pour trépied
5. Port de connexion
6. Verrouillage du compartiment à piles

7. Compartiment à piles
8. Filetage pour trépied
9. Roue de blocage
10. Déclencheur pour enregistrements verticaux
11. Câble de connexion
12. Télécommande sans fil

B) Informations générales d'utilisation

Veuillez lire attentivement ce mode d'emploi, les remarques d'utilisation et les avertissements avant d'utiliser la poignée d'alimentation. Conservez le

manuel d'instructions pour référence ultérieure.

- ✓ La poignée de batterie est connectée à l'appareil photo à l'aide du câble de connexion fourni.
- ✓ Les enregistrements peuvent être effectués avec la télécommande sans fil incluse.
- ✓ Utilisez uniquement des piles EN-EL15.
- ✓ Vous pouvez insérer jusqu'à deux batteries dans la poignée d'alimentation en même temps.
- ✓ Retirez les piles rechargeables de la poignée d'alimentation lorsque vous ne les utilisez pas pendant une période prolongée.
- ✓ Assurez-vous que les contacts électriques n'entrent pas en contact avec du métal ou d'autres objets, sinon des courts-circuits et des dangers pour la vie et les membres peuvent survenir.

C) Enregistrement avec télécommande

Si vous souhaitez utiliser la télécommande pour prendre des photos, l'interrupteur de la poignée de batterie doit être en position marche. Appuyez ensuite sur le bouton de démarrage de la télécommande. Vous pouvez maintenant utiliser la télécommande.

D) Montez la poignée de batterie sur l'appareil photo

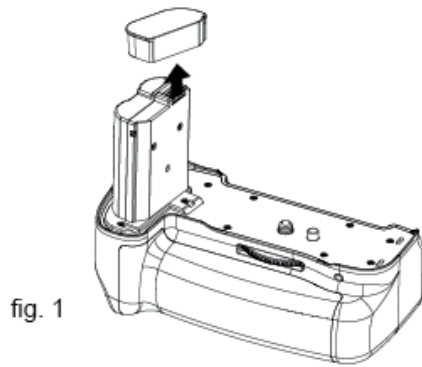

fig. 1

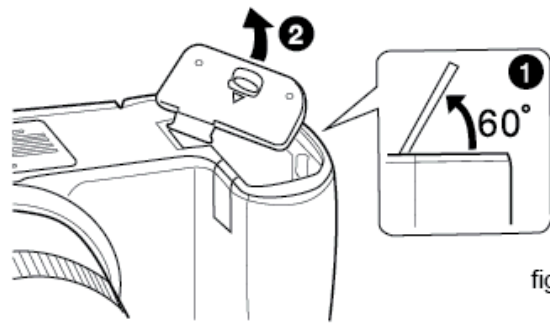

fig. 2

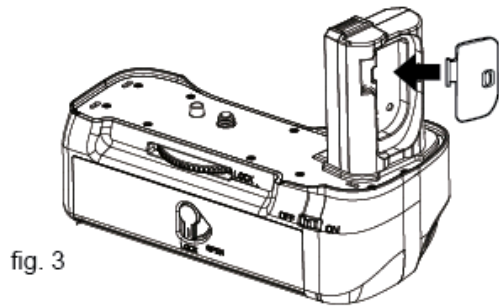

fig. 3

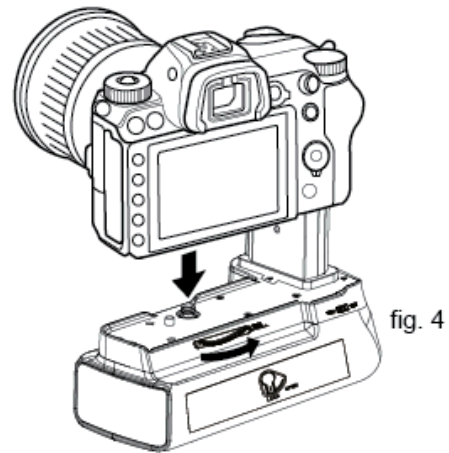

fig. 4

1. Éteignez l'appareil photo.
2. Retirez le capuchon de protection de la poignée de la batterie (fig. 1).
3. Retirez le couvercle de la batterie de l'appareil photo et fixez-le au bras de connexion de la poignée de batterie (fig. 3).
4. Retirez la batterie de l'appareil photo.
5. Insérez le bras de la poignée de batterie dans le compartiment à batterie de l'appareil photo (fig. 4). Assurez-vous que les contacts et la vis du trépied sont correctement alignés.
6. Tournez la molette de verrouillage dans le sens LOCK > pour fixer la poignée de batterie.
7. Branchez le câble de connexion.

Démontage

Pour démonter à nouveau la poignée de batterie, éteignez l'appareil photo et procédez dans l'ordre inverse. Protégez les contacts avec le capuchon de protection.

E) Insertion des piles

1. Déverrouillez le verrou du compartiment à piles et ouvrez le compartiment à piles (fig. 5).
2. Insérez jusqu'à deux piles EN-EL15 dans le compartiment à piles (fig. 6).
3. Fermez le compartiment à piles et verrouillez le compartiment à piles (fig 7.).
4. Tournez l'appareil photo et assurez-vous que l'écran LCD de l'appareil photo indique les piles installées.

Remarque : si deux piles sont insérées, la pile du compartiment gauche est utilisée en premier. Si la pile est vide, elle bascule automatiquement vers le compartiment droit.

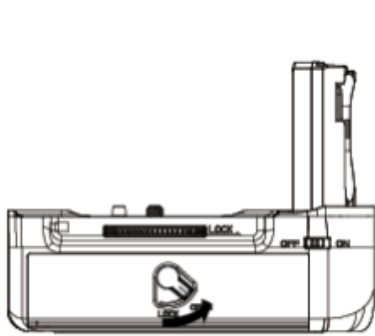

fig. 5

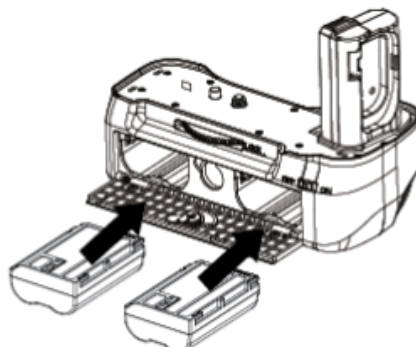

fig. 6

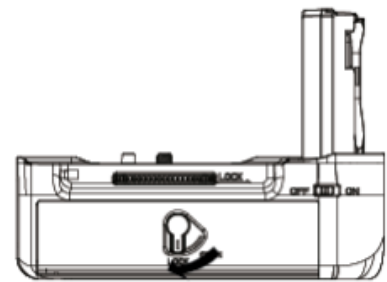

fig. 7

F) Prises de vue verticales

1. Connectez le câble de connexion à l'appareil photo et à la poignée de batterie.
2. Appuyez sur le déclencheur ou prenez des photos avec la télécommande sans fil.

G) Spécifications*

Taper:	MB-780RC
Alimentation électrique :	jusqu'à 2 piles EN-EL15
Température ambiante autorisée :	0-40 ° C

Humidité autorisée :	< 85%
Dimensions:	environ 145 x 75,5 x 106,3 mm
Poids:	environ 220g (sans piles)

*Les spécifications et la conception peuvent être modifiées à l'avenir sans préavis.

H) Avertissements

- Utiliser uniquement avec les accessoires recommandés.
- Protégez les contacts des objets métalliques. Dans le cas contraire, des courts-circuits et des incendies peuvent se produire.
- Ne touchez pas les contacts, sinon des blessures et des chocs électriques peuvent survenir.
- Si vous n'utilisez pas la poignée d'alimentation pendant une période prolongée, retirez-la de l'appareil photo et retirez les piles de la poignée d'alimentation.
- Si vous n'utilisez pas la poignée de batterie, assurez-vous de régler l'alimentation sur .
- Cessez immédiatement d'utiliser l'appareil photo, retirez le grip de la batterie et retirez les piles si vous remarquez des odeurs inhabituelles, de la fumée, des bruits inhabituels et/ou des dommages importants. Trouvez immédiatement un partenaire de service.
- La poignée d'alimentation et les accessoires ne sont pas adaptés aux enfants. Des pièces peuvent être avalées, ce qui peut entraîner des blessures et/ou des décharges électriques.
- Protégez les contacts lors de l'élimination des piles rechargeables et éliminez la poignée de batterie et les accessoires uniquement dans les systèmes d'élimination prévus à cet effet.
- N'essayez pas de modifier, d'ouvrir ou de réparer la poignée de batterie, les piles ou les accessoires.

- Évitez la chaleur excessive comme la lumière directe du soleil, les tableaux de bord des voitures ou d'autres sources de chaleur.
- Évitez les chocs et vibrations excessifs.
- Protégez la poignée de la batterie et les accessoires des rayonnements électromagnétiques et autres.
- Protégez la poignée de batterie et les accessoires de la pénétration de poussière, de sable et/ou de saleté.
- Conservez la poignée de la batterie et les accessoires à l'abri de l'humidité.
- Retirez la pile de la télécommande si vous ne l'utilisez pas pendant une période prolongée. Protégez les contacts pour éviter les courts-circuits.

A) Descripción general del producto

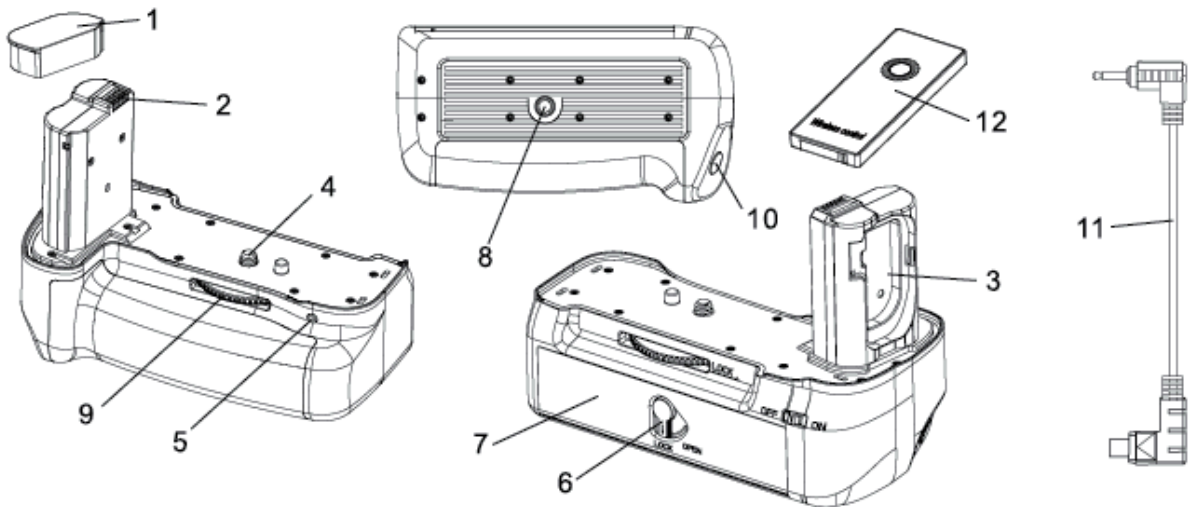

1. Cubierta protectora
2. Contactos eléctricos
3. Brazo de conexión con soporte para tapa de compartimento de batería
4. Tornillo de trípode
5. Puerto de conexión
6. Bloqueo del compartimento de la batería

7. Compartimento de la batería
8. Rosca para trípode
9. Rueda de bloqueo
10. Disparador para grabaciones verticales
11. Cable de conexión
12. Control remoto inalámbrico

B) Información general de uso

Lea atentamente estas instrucciones de uso, las notas de uso y las advertencias antes de utilizar la empuñadura de batería. Conserve el

manual de instrucciones para futuras consultas.

- ✓ La empuñadura de la batería se conecta a la cámara mediante el cable de conexión suministrado.
- ✓ Se pueden realizar grabaciones con el control remoto inalámbrico incluido.
- ✓ Utilice únicamente baterías EN-EL15.
- ✓ Puedes insertar hasta dos baterías en la empuñadura de batería al mismo tiempo.
- ✓ Retire las baterías recargables de la empuñadura de la batería cuando no las utilice durante un período de tiempo prolongado.
- ✓ Asegúrese de que los contactos eléctricos no entren en contacto con metal u otros objetos, ya que de lo contrario podrían producirse cortocircuitos y peligro de muerte o de lesiones corporales.

C) Grabación con control remoto

Si desea utilizar el control remoto para tomar fotografías, el interruptor de la empuñadura de la batería debe estar encendido. Luego, presione el botón de inicio en el control remoto. Ahora puede utilizar el control remoto.

D) Monte la empuñadura de la batería en la cámara.

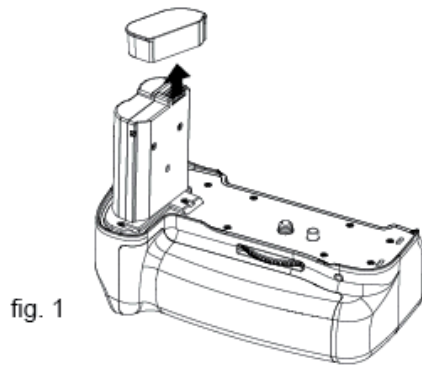

fig. 1

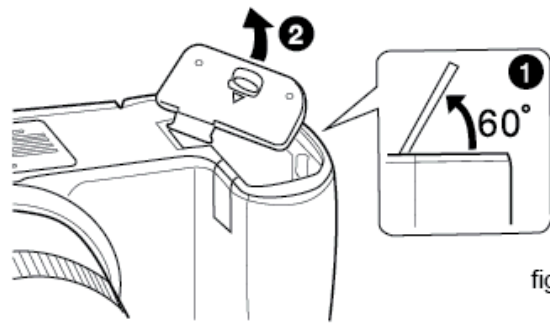

fig. 2

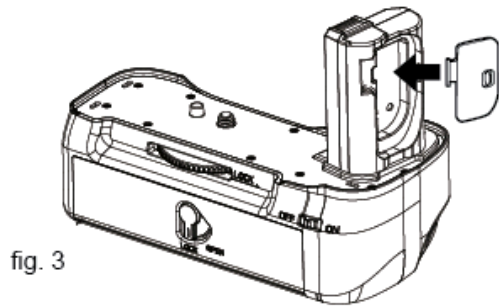

fig. 3

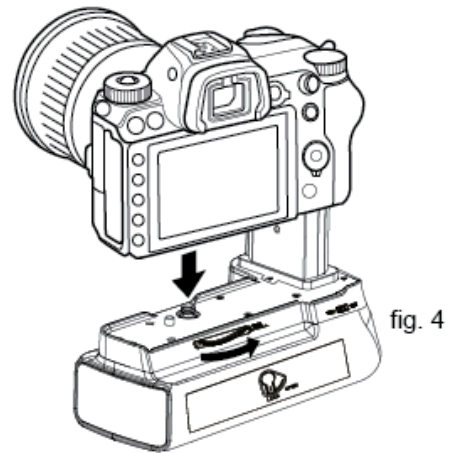

fig. 4

1. Apaga la cámara.
2. Retire la tapa protectora del mango de la batería (fig. 1).
3. Retire la tapa de la batería de la cámara y fíjela al brazo de conexión de la empuñadura de la batería (fig. 3).
4. Retire la batería de la cámara.
5. Inserte el brazo de la empuñadura de la batería en el compartimento de la batería de la cámara (fig. 4). Asegúrese de que los contactos y el tornillo del trípode estén correctamente alineados.
6. Gire la rueda de bloqueo en la dirección LOCK > para fijar la empuñadura de la batería.
7. Conecte el cable de conexión.

Desmontaje

Para desmontar la empuñadura de la batería, apague la cámara y realice los pasos en orden inverso. Proteja los contactos con la tapa protectora.

E) Inserción de las pilas

1. Desbloquee el cierre del compartimento de la batería y abra el compartimento de la batería (fig. 5).
2. Inserte hasta dos baterías EN-EL15 en el compartimento de las baterías (fig. 6).
3. Cierre el compartimento de la batería y bloquéelo (fig 7).
4. Gire la cámara y asegúrese de que la pantalla LCD muestre las baterías instaladas.

Nota: Si se introducen dos pilas, se utiliza primero la del compartimento izquierdo. Si la pila está agotada, se cambia automáticamente al compartimento derecho.

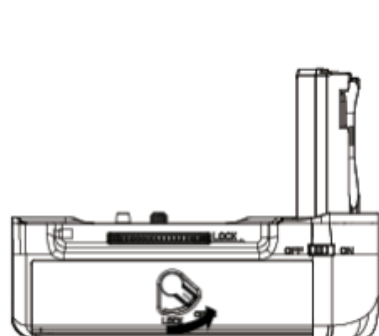

fig. 5

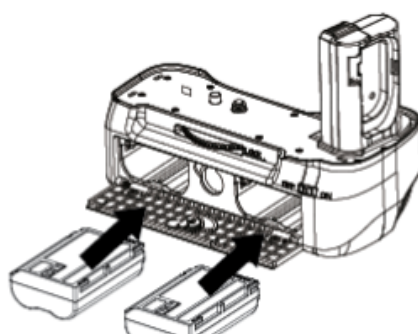

fig. 6

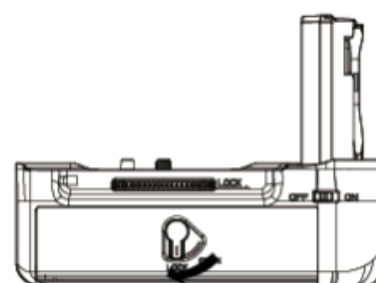

fig. 7

F) Tomas verticales

1. Conecte el cable de conexión a la cámara y a la empuñadura de la batería.
2. Presione el botón del obturador o tome fotografías con el control remoto inalámbrico.

G) Especificaciones*

Tipo:	MB-780RC
Fuente de alimentación:	hasta 2 baterías EN-EL15
Temperatura ambiente permitida:	0-40 ° C
Humedad permitida:	< 85%

Dimensiones:	aprox. 145 x 75,5 x 106,3 mm
Peso:	Aproximadamente 220 g (sin pilas)

*Las especificaciones y el diseño pueden cambiar en el futuro sin previo aviso.

H) Advertencias

- Utilizar únicamente con los accesorios recomendados.
- Proteja los contactos de objetos metálicos, ya que pueden producirse cortocircuitos e incendios.
- No toque los contactos, ya que podrían producirse lesiones y descargas eléctricas.
- Si no utiliza la empuñadura de batería durante un período de tiempo prolongado, retire la empuñadura de batería de la cámara y retire las baterías de la empuñadura de batería.
- Si no está utilizando la empuñadura de batería, asegúrese de configurar la fuente de alimentación en .
- Deje de usar la cámara inmediatamente, retire la empuñadura de la batería y extraiga las baterías si nota olores inusuales, humo, ruidos inusuales o daños graves. Busque un servicio técnico de inmediato.
- La empuñadura de batería y los accesorios no son adecuados para niños. Pueden tragarse piezas y producirse lesiones y/o descargas eléctricas.
- Proteja los contactos al desechar las baterías recargables y deseche la empuñadura de la batería y los accesorios únicamente en los sistemas de eliminación previstos para tal fin.
- No intente modificar, abrir o reparar la empuñadura de la batería, las baterías o los accesorios.
- Evite el calor excesivo, como la luz solar directa, los tableros de los automóviles u otras fuentes de calor.
- Evite golpes y vibraciones excesivas.
- Proteja el mango de la batería y los accesorios de la radiación electromagnética y de otro tipo.

- Proteja la empuñadura de la batería y los accesorios de la entrada de polvo, arena y/o suciedad.
- Mantenga la empuñadura de la batería y los accesorios lejos de la humedad.
- Retire la batería del control remoto si no lo va a utilizar durante un período prolongado. Proteja los contactos para evitar cortocircuitos.

A) Panoramica del prodotto

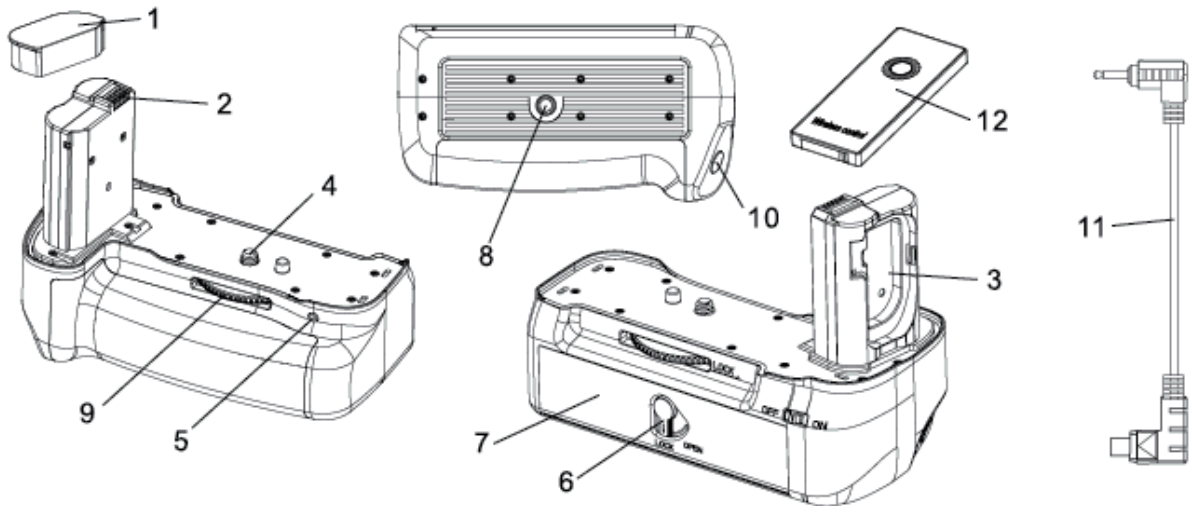

1. Copertura protettiva
2. Contatti elettrici
3. Braccio di collegamento con supporto per coperchio vano batteria
4. Vite del treppiede
5. Porta di connessione
6. Blocco del vano batteria

7. Vano batteria
8. Filettatura del treppiede
9. Ruota di bloccaggio
10. Scatto dell'otturatore per registrazioni verticali
11. Cavo di collegamento
12. Controllo remoto senza fili

B) Informazioni generali sull'uso

Si prega di leggere attentamente le presenti istruzioni per l'uso, le note sull'uso e le avvertenze prima di utilizzare l'impugnatura della batteria. Conservare il manuale di istruzioni per riferimento futuro.

- ✓ L'impugnatura portabatteria viene collegata alla fotocamera tramite il cavo di collegamento in dotazione.
- ✓ Le registrazioni possono essere effettuate tramite il telecomando wireless incluso.
- ✓ Utilizzare solo batterie EN-EL15.
- ✓ È possibile inserire fino a due batterie contemporaneamente nell'impugnatura portabatterie.
- ✓ Rimuovere le batterie ricaricabili dall'impugnatura quando non vengono utilizzate per un lungo periodo di tempo.
- ✓ Assicurarsi che i contatti elettrici non entrino in contatto con oggetti metallici o di altro tipo, altrimenti potrebbero verificarsi cortocircuiti e pericoli per la vita e l'incolumità fisica.

C) Registrazione con telecomando

Se vuoi usare il telecomando per scattare foto, l'interruttore sull'impugnatura della batteria deve essere acceso. Quindi premi il pulsante di avvio sul telecomando. Ora puoi usare il telecomando.

D) Montare l'impugnatura della batteria sulla fotocamera

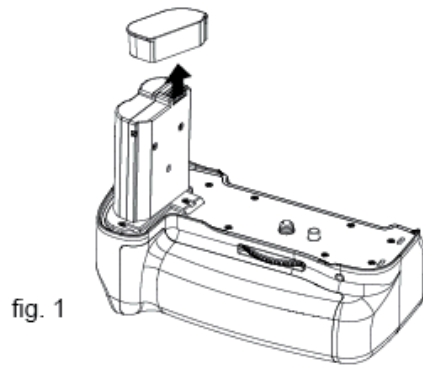

fig. 1

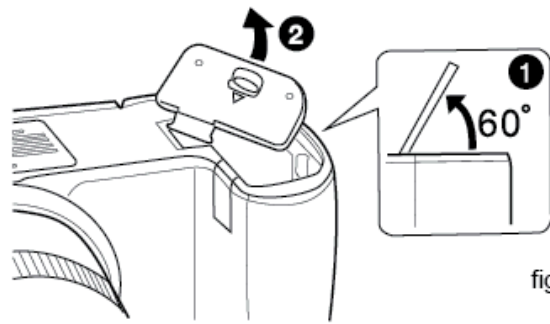

fig. 2

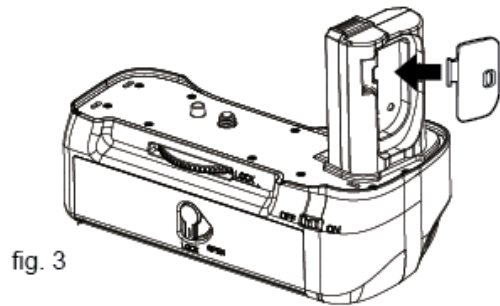

fig. 3

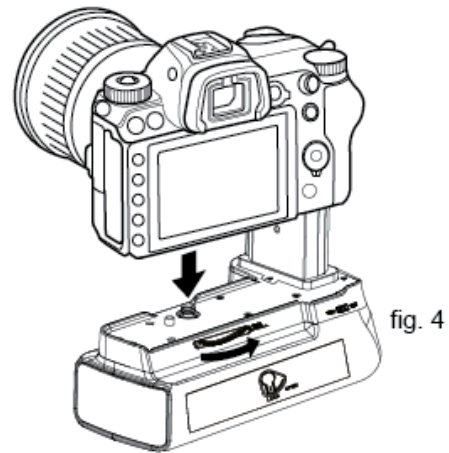

fig. 4

1. Spegner la telecamera.
2. Rimuovere il cappuccio protettivo dall'impugnatura della batteria (fig. 1).
3. Rimuovere il coperchio della batteria della fotocamera e fissarlo al braccio di collegamento dell'impugnatura della batteria (fig. 3).
4. Rimuovere la batteria dalla fotocamera.
5. Inserire il braccio dell'impugnatura della batteria nel vano batteria della fotocamera (fig. 4). Assicurarsi che i contatti e la vite del treppiede siano correttamente allineati.
6. Ruotare la rotella di bloccaggio nella direzione LOCK > per fissare l'impugnatura della batteria.
7. Collegare il cavo di collegamento.

Smontaggio

Per smontare nuovamente l'impugnatura della batteria, spegnere la fotocamera e procedere in ordine inverso. Proteggere i contatti con il cappuccio protettivo.

E) Inserimento delle batterie

1. Sbloccare il vano batterie e aprirlo (fig. 5).
2. Inserire fino a due batterie EN-EL15 nel vano batterie (fig. 6).
3. Chiudere il vano batterie e bloccarlo (fig. 7).
4. Accendere la fotocamera e assicurarsi che il display LCD mostri le batterie installate.

Nota: se sono inserite due batterie, la batteria nel vano batteria sinistro viene utilizzata per prima. Se la batteria è scarica, passa automaticamente al vano batteria destro.

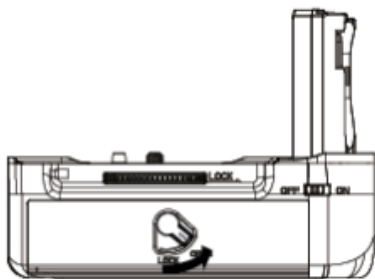

fig. 5

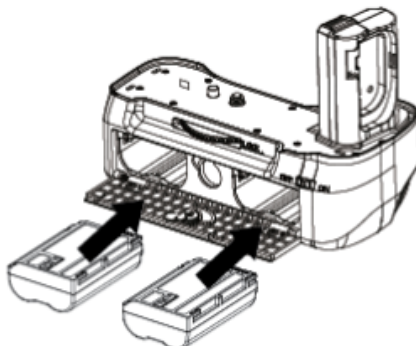

fig. 6

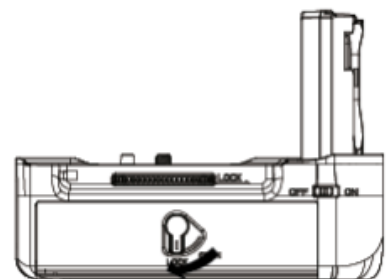

fig. 7

F) Riprese verticali

1. Collegare il cavo di collegamento alla fotocamera e all'impugnatura della batteria.
2. Premere il pulsante di scatto o scattare foto con il telecomando wireless.

G) Specifiche*

Tipo:	Modello MB-780RC
Alimentazione elettrica:	fino a 2 batterie EN-EL15
Temperatura ambiente consentita:	Temperatura 0-40 °C
Umidità consentita:	< 85%

Dimensioni:	circa 145 x 75,5 x 106,3 mm
Peso:	circa 220 g (senza batterie)

*Le specifiche e il design potrebbero subire modifiche in futuro senza preavviso.

H) Avvertenze

- Utilizzare solo con gli accessori consigliati.
- Proteggere i contatti da oggetti metallici. Altrimenti potrebbero verificarsi cortocircuiti e incendi.
- Non toccare i contatti, altrimenti si possono verificare lesioni e scosse elettriche.
- Se non si utilizza l'impugnatura portabatteria per un lungo periodo di tempo, rimuoverla dalla fotocamera e rimuovere le batterie dall'impugnatura portabatteria.
- Se non si utilizza l'impugnatura della batteria, assicurarsi di impostare l'alimentazione su .
- Interrompere immediatamente l'uso, rimuovere l'impugnatura della batteria dalla fotocamera e rimuovere le batterie se si notano odori insoliti, fumo, rumori insoliti e/o gravi danni. Trovare immediatamente un partner di assistenza.
- L'impugnatura della batteria e gli accessori non sono adatti ai bambini. Alcune parti possono essere ingerite, possono verificarsi lesioni e/o scosse elettriche.
- Proteggere i contatti durante lo smaltimento delle batterie ricaricabili e smaltire l'impugnatura della batteria e gli accessori esclusivamente negli appositi sistemi di smaltimento.
- Non tentare di modificare, aprire o riparare l'impugnatura della batteria, le batterie o gli accessori.
- Evitare il calore eccessivo, come quello proveniente dalla luce solare diretta, dai cruscotti delle auto o da altre fonti di calore.
- Evitare urti e vibrazioni eccessivi.

- Proteggere l'impugnatura della batteria e gli accessori dalle radiazioni elettromagnetiche e di altro tipo.
- Proteggere l'impugnatura della batteria e gli accessori dall'ingresso di polvere, sabbia e/o sporcizia.
- Tenere l'impugnatura della batteria e gli accessori al riparo dall'umidità.
- Rimuovere la batteria dal telecomando se non lo si utilizza per un lungo periodo. Proteggere i contatti per evitare cortocircuiti.

A) Productoverzicht

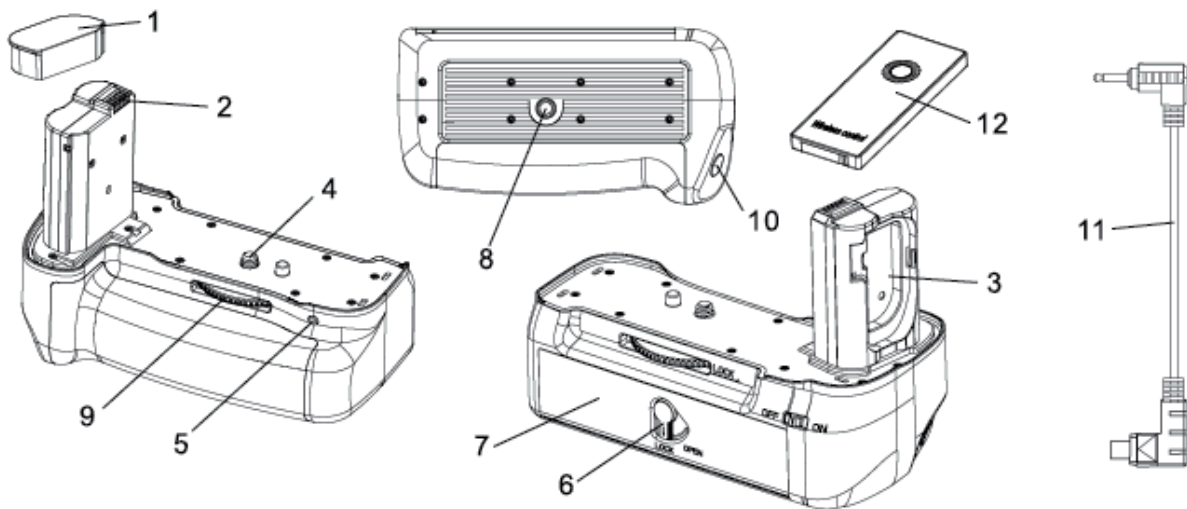

1. Beschermhoes
2. Elektrische contacten
3. Aansluitarm met houder voor batterijvakdeksel
4. Statiefschroef
5. Aansluitpoort
6. Slot batterijcompartiment

7. Batterijvak
8. Statief draad
9. Vergrendelingswiel
10. Sluiterontspanner voor verticale opnamen
11. Aansluitkabel
12. Draadloze afstandsbediening

B) Algemene gebruiksinformatie

Lees deze gebruiksaanwijzing, de gebruiksaanwijzingen en waarschuwingen zorgvuldig door voordat u de batterijgreep gebruikt. Bewaar de gebruiksaanwijzing voor toekomstig gebruik.

- ✓ De batterijgreep wordt met de meegeleverde verbindingkabel op de camera aangesloten.
- ✓ Opnamen kunnen worden gemaakt met de meegeleverde draadloze afstandsbediening.
- ✓ Gebruik alleen EN-EL15 batterijen.
- ✓ U kunt maximaal twee batterijen tegelijk in de batterijgreep plaatsen.
- ✓ Verwijder de oplaadbare batterijen uit de batterijgreep wanneer u het apparaat gedurende langere tijd niet gebruikt.
- ✓ Zorg ervoor dat de elektrische contacten niet in contact komen met metaal of andere voorwerpen. Anders kan er kortsluiting ontstaan en kan er gevaar voor lijf en leden ontstaan.

C) Opnemen met afstandsbediening

Als u de afstandsbediening wilt gebruiken om foto's te maken, moet de schakelaar op de batterijgrip op staan. Druk vervolgens op de startknop op de afstandsbediening. U kunt nu de afstandsbediening gebruiken.

D) Monteer de batterijgreep op de camera

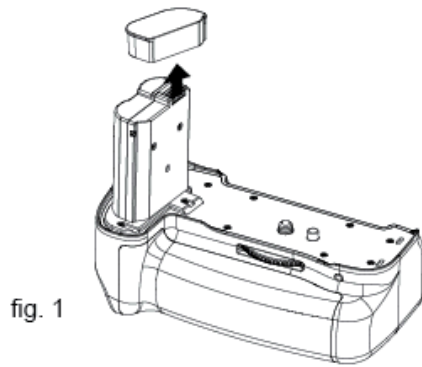

fig. 1

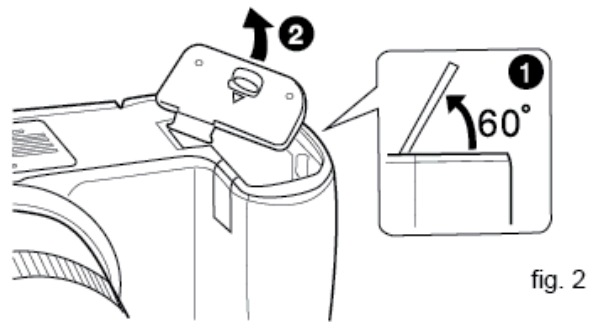

fig. 2

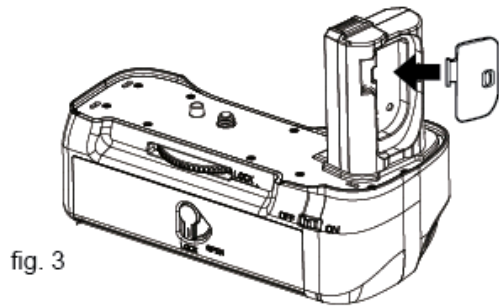

fig. 3

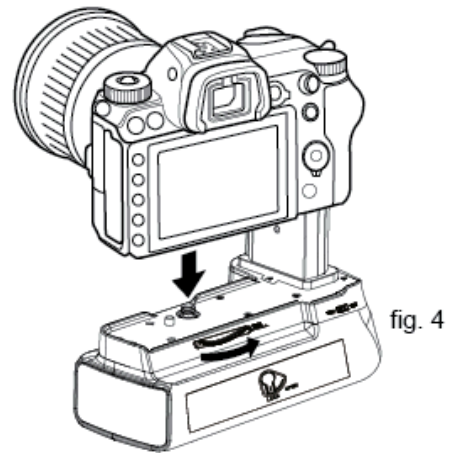

fig. 4

1. Zet de camera uit.
2. Verwijder het beschermkapje van het batterijhandvat (fig. 1).
3. Verwijder het batterijklepje van de camera en bevestig het aan de verbindingsarm van de batterijgreep (fig. 3).
4. Verwijder de batterij uit de camera.
5. Plaats de arm van de batterijgreep in het batterijcompartiment van de camera (fig. 4). Zorg ervoor dat de contacten en de statiefschroef correct zijn uitgelijnd.
6. Draai het vergrendelingswiel in de richting LOCK > om de batterijgreep vast te zetten.
7. Sluit de verbindingskabel aan.

Afmonteren

Om de batterijgreep weer te demonteren, schakelt u de camera uit en voert u de stappen in omgekeerde volgorde uit. Bescherm de contacten met de beschermkap.

E) Batterijen plaatsen

1. Ontgrendel het batterijvak en open het batterijvak (fig. 5).
2. Plaats maximaal twee EN-EL15 batterijen in het batterijvak (afb. 6).
3. Sluit het batterijvak en vergrendel het batterijvak (fig. 7).
4. Draai de camera en zorg ervoor dat op het LCD-scherm van de camera wordt weergegeven welke batterijen er zijn geplaatst.

Let op: Als er twee batterijen zijn geplaatst, wordt eerst de batterij in het linker batterijvak gebruikt. Als de batterij leeg is, schakelt hij automatisch over naar het rechter batterijvak.

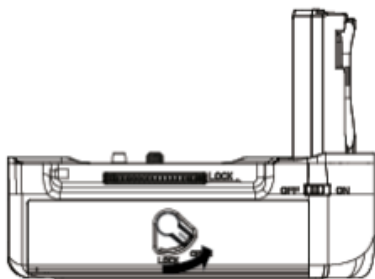

fig. 5

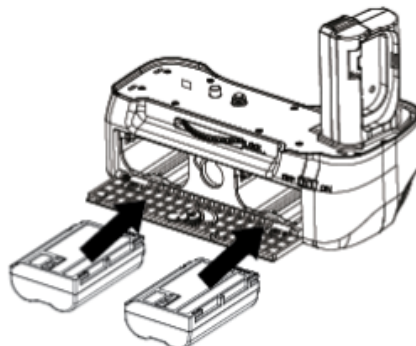

fig. 6

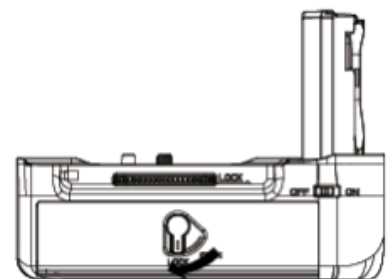

fig. 7

F) Verticale opnamen

1. Sluit de verbindingkabel aan op de camera en de batterijgreep.
2. Druk op de ontspanknop of maak foto's met de draadloze afstandsbediening.

G) Specificaties*

Type:	MB-780RC
Stroomvoorziening:	tot 2 EN-EL15 batterijen
Toegestane omgevingstemperatuur:	0-40°C
Toegestane vochtigheid:	< 85%

Afmetingen:	ca. 145 x 75,5 x 106,3 mm
Gewicht:	ongeveer 220g (zonder batterijen)

*Specificaties en ontwerp kunnen in de toekomst zonder voorafgaande kennisgeving worden gewijzigd.

H) Waarschuwingen

- Alleen gebruiken met de aanbevolen accessoires.
- Bescherm de contacten tegen metalen voorwerpen. Anders kunnen er kortsluitingen en brand ontstaan.
- Raak de contacten niet aan, anders kunt u letsel oplopen of een elektrische schok krijgen.
- Als u de batterijgreep gedurende een langere periode niet gebruikt, verwijdert u de batterijgreep van de camera en haalt u de batterijen uit de batterijgreep.
- Als u de batterijgreep niet gebruikt, zorg er dan voor dat u de voeding op zet.
- Stop onmiddellijk met het gebruik, verwijder de batterijgreep van de camera en verwijder de batterijen als u ongebruikelijke geuren, rook, ongebruikelijke geluiden en/of ernstige schade opmerkt. Zoek onmiddellijk een servicepartner.
- De batterijgrip en accessoires zijn niet geschikt voor kinderen. Onderdelen kunnen worden ingeslikt, verwondingen en/of elektrische schokken kunnen optreden.
- Bescherm bij het afvoeren van oplaadbare batterijen de contacten en gooi de batterijgreep en de accessoires uitsluitend weg in de daarvoor bestemde afvalverwerkingssystemen.
- Probeer de batterijgreep, batterijen of accessoires niet te wijzigen, openen of repareren.
- Vermijd overmatige hitte, zoals direct zonlicht, dashboards van auto's en andere warmtebronnen.
- Vermijd overmatige schokken en trillingen.

- Bescherm het batterijhandvat en de accessoires tegen elektromagnetische en andere straling.
- Bescherm de batterijgreep en accessoires tegen het binnendringen van stof, zand en/of vuil.
- Houd de batterijgreep en accessoires uit de buurt van vocht.
- Verwijder de batterij uit de afstandsbediening als u deze langere tijd niet gebruikt. Bescherm de contacten om kortsluiting te voorkomen.

A) Produktöversikt

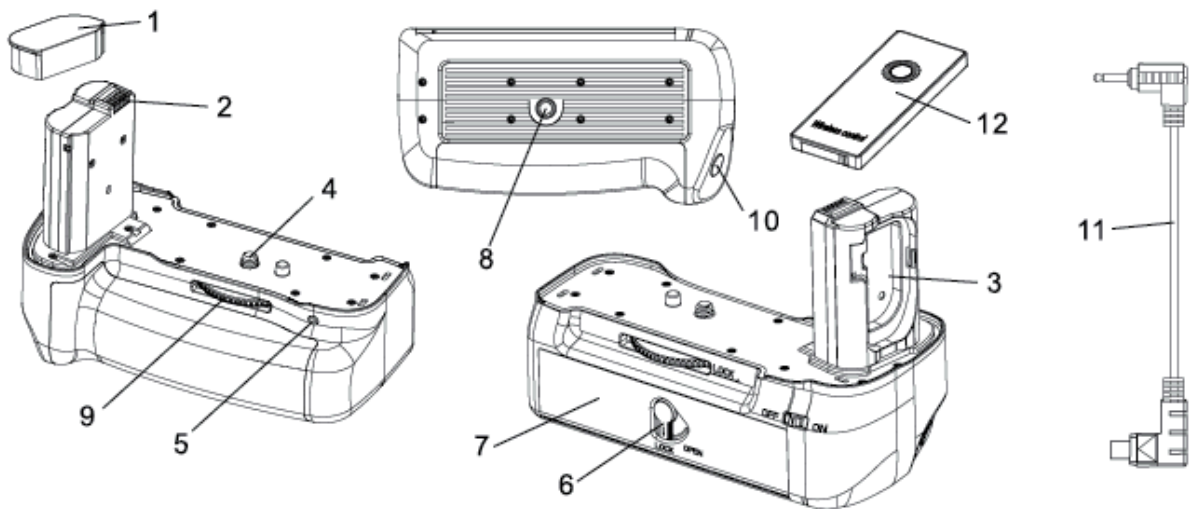

1. Skyddskåpa
2. Elektriska kontakter
3. Anslutningsarm med hållare för batterifackets lock
4. Stativskruv
5. Anslutningsport
6. Lås för batterifack
7. Batterifack
8. Stativgänga
9. Låsande hjul
10. Avtryckaren för vertikala inspelningar
11. Anslutningskabel
12. Trådlös fjärrkontroll

B) Allmän användningsinformation

Läs noga igenom denna bruksanvisning, bruksanvisningarna och varningarna innan du använder batterihandtaget. Spara bruksanvisningen för framtida referens.

- ✓ Batterihandtaget ansluts till kameran med den medföljande anslutningskabeln.
- ✓ Inspelningar kan göras med den medföljande trådlösa fjärrkontrollen.
- ✓ Använd endast EN-EL15-batterier.
- ✓ Du kan sätta i upp till två batterier i batterigreppet samtidigt.
- ✓ Ta bort de uppladdningsbara batterierna från batterigreppet när de inte används under en längre tid.
- ✓ Se till att de elektriska kontakterna inte kommer i kontakt med metall eller andra föremål, annars kan kortslutningsskador och fara för liv och lem uppstå.

C) Inspelning med fjärrkontroll

Om du vill använda fjärrkontrollen för att fotografera måste strömbrytaren på batterigreppet vara på . Tryck sedan på startknappen på fjärrkontrollen. Du kan nu använda fjärrkontrollen.

D) Montera batterigreppet på kameran

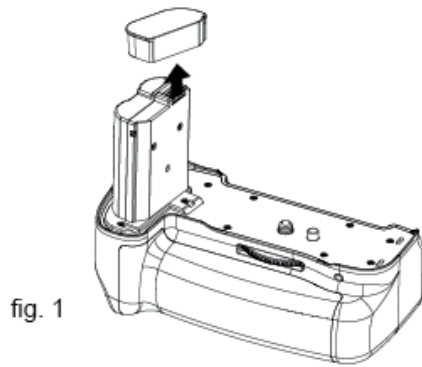

fig. 1

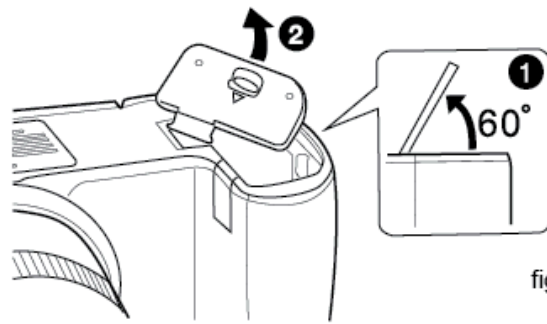

fig. 2

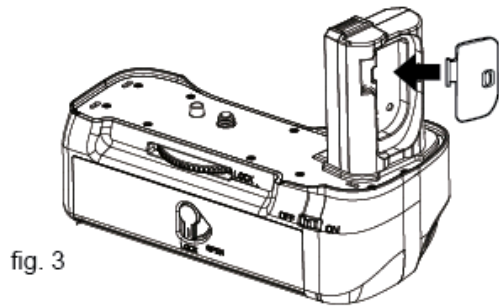

fig. 3

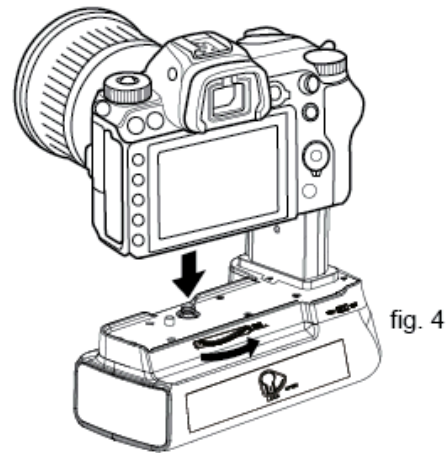

fig. 4

1. Stäng av kameran.
2. Ta bort skyddslocket från batterihandtaget (fig. 1).
3. Ta bort kamerans batterilucka och fäst den på anslutningsarmen på batterigreppet (fig. 3).
4. Ta bort batteriet från kameran.
5. Sätt in armen på batterigreppet i batterifacket på kameran (fig. 4). Se till att kontakterna och stativskruven är korrekt inriktade.
6. Vrid låshjulet i riktning mot LOCK > för att fästa batterigreppet.
7. Anslut anslutningskabeln.

Avmontering

För att ta bort batterigreppet igen, stäng av kameran och fortsätt stegen i omvänd ordning. Skydda kontakterna med skyddskåpan.

E) Sätta i batterierna

1. Lås upp batterifackets lås och öppna batterifacket (fig. 5).

2. Sätt i upp till två EN-EL15-batterier i batterifacket (fig. 6).
3. Stäng batterifacket och lås batterifacket (fig 7).
4. Vrid kameran och se till att kamerans LCD visar de installerade batterierna.

Obs: Om två batterier sätts i, används först batteriet i det vänstra batterifacket. Om batteriet är tomt växlar det automatiskt till höger batterifack.

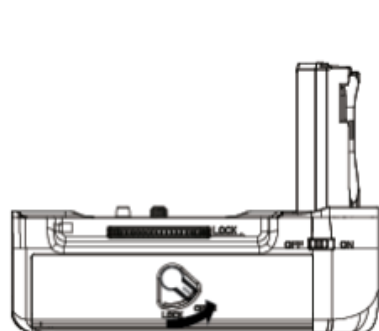

fig. 5

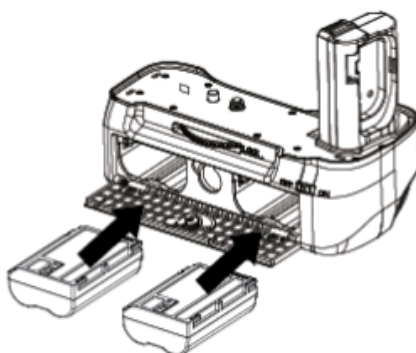

fig. 6

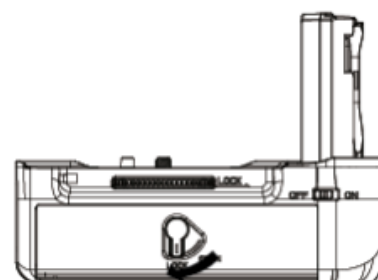

fig. 7

F) Vertikala skott

1. Anslut anslutningskabeln till kameran och batterihandtaget.
2. Tryck på avtryckaren eller ta bilder med den trådlösa fjärrkontrollen.

G) Specifikationer*

Typ:	MB-780RC
Strömförsörjning:	upp till 2 EN-EL15-batterier
Tillåten omgivningstemperatur:	0-40°C
Tillåten luftfuktighet:	< 85 %
Mått:	ca. 145 x 75,5 x 106,3 mm
Vikt:	ca 220g (utan batterier)

*Specifikationer och design kan ändras i framtiden utan föregående meddelande.

H) Varningar

- Används endast med rekommenderade tillbehör.
- Skydda kontakterna från metallföremål. Annars kan kortslutning och brand uppstå.
- Rör inte kontakterna, annars kan skador och elektriska stötar uppstå.
- Om du inte använder batterigreppet under en längre tid, ta bort batterigreppet från kameran och ta bort batterierna från batterigreppet.
- Om du inte använder batterigreppet, se till att ställa in strömförsörjningen på .
- Sluta använda omedelbart, ta bort batterigreppet från kameran och ta ur batterierna om du märker ovanliga lukter, rök, ovanliga ljud och/eller allvarliga skador. Hitta en servicepartner omedelbart.
- Batterihandtaget och tillbehören är inte lämpliga för barn. Delar kan sväljas, skador och/eller elektriska stötar kan uppstå.
- Skydda kontakterna vid kassering av uppladdningsbara batterier och kassera batterigreppet och tillbehören endast i de avfallshanteringssystem som är avsedda för detta ändamål.
- Försök inte att modifiera, öppna eller reparera batterigreppet, batterierna eller tillbehören.
- Undvik överdriven värme som direkt solljus, instrumentbrädor i bilar eller andra värmekällor.
- Undvik överdrivna stötar och vibrationer.
- Skydda batterihandtaget och tillbehören från elektromagnetisk och annan strålning.
- Skydda batterihandtaget och tillbehören från damm, sand och/eller smuts.
- Håll batterigreppet och tillbehören borta från fukt.
- Ta bort batteriet från fjärrkontrollen om den inte används under en längre tid. Skydda kontakterna för att undvika kortslutning.

A) Přehled produktů

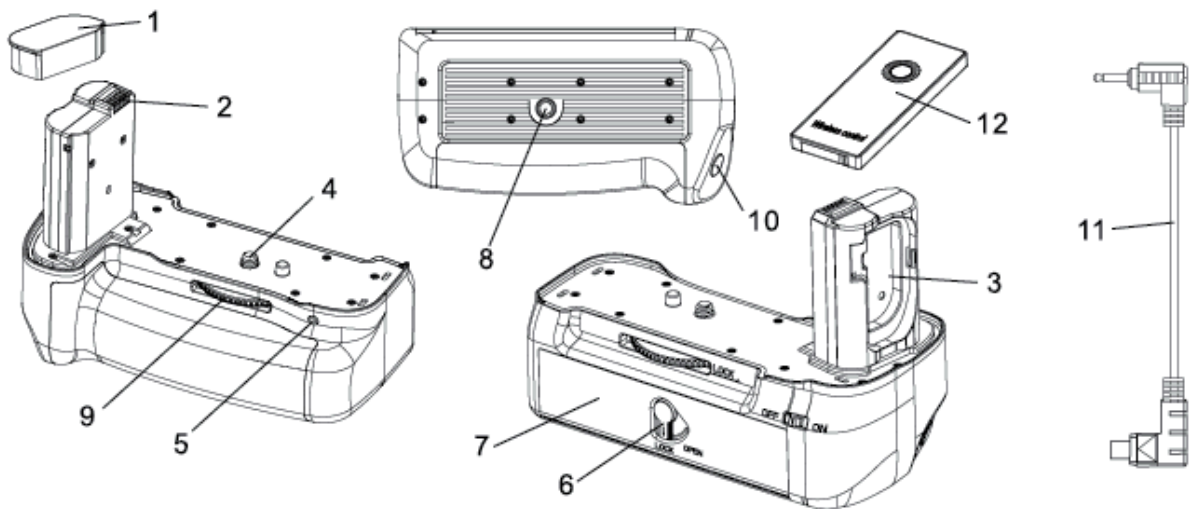

1. Ochranný kryt
2. Elektrické kontakty
3. Připojovací rameno s držákem krytu prostoru pro baterie
4. Stativový šroub
5. Připojovací port
6. Zámek bateriového prostoru

7. Přihrádka na baterie
8. Závít stativu
9. Blokovací kolo
10. Spoušť pro vertikální nahrávání
11. Propojovací kabel
12. Bezdrátové dálkové ovládání

B) Všeobecné informace o použití

Před použitím bateriového gripu si pozorně přečtěte tento návod k obsluze, poznámky k použití a varování. Návod k obsluze si uschovejte pro budoucí použití.

- ✓ Bateriový grip se připojuje ke kameře pomocí dodaného propojovacího kabelu.
- ✓ Nahrávání lze provádět pomocí přiloženého bezdrátového dálkového ovládání.
- ✓ Používejte pouze baterie EN-EL15.
- ✓ Do bateriového gripu můžete vložit až dvě baterie současně.
- ✓ Pokud nebudete dobíjecí baterie delší dobu používat, vyjměte je z bateriového gripu.
- ✓ Dbejte na to, aby se elektrické kontakty nedostaly do kontaktu s kovovými nebo jinými předměty, jinak může dojít ke zkratu a ohrožení života a zdraví.

C) Nahrávání pomocí dálkového ovládání

Pokud chcete k fotografování používat dálkový ovladač, musí být vypínač na bateriovém gripu zapnutý. Poté stiskněte tlačítko start na dálkovém ovladači. Nyní můžete používat dálkový ovladač.

D) Nasad'te bateriový grip na fotoaparát

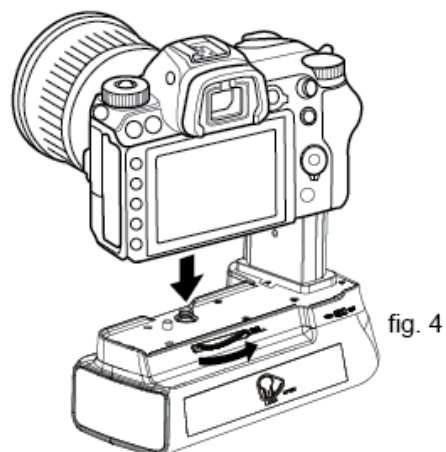
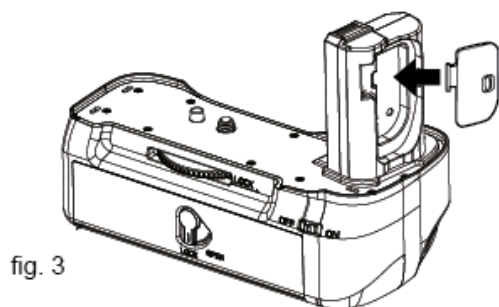
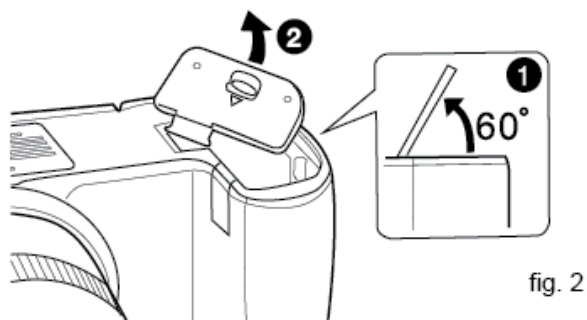
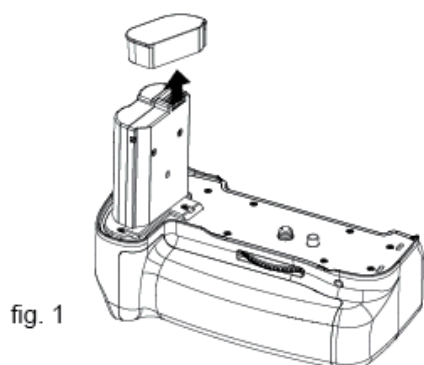

1. Vypněte fotoaparát.

2. Odstraňte ochranný kryt z rukojeti baterie (obr. 1).
3. Odstraňte kryt baterie z fotoaparátu a připevněte jej ke spojovacímu ramenu bateriového gripu (obr. 3).
4. Vyjměte baterii z fotoaparátu.
5. Vložte rameno bateriového gripu do prostoru pro baterie ve fotoaparátu (obr. 4). Ujistěte se, že jsou kontakty a šroub stativu správně zarovnané.
6. Otočte zajišťovacím kolečkem ve směru LOCK > pro upevnění bateriového gripu.
7. Připojte propojovací kabel.

Odebírání

Chcete-li bateriový grip znovu sejmout, vypněte fotoaparát a postupujte v opačném pořadí. Chraňte kontakty ochranným krytem.

E) Vložení baterií

1. Odemkněte zámek bateriového prostoru a otevřete bateriový prostor (obr. 5).
2. Vložte až dvě baterie EN-EL15 do prostoru pro baterie (obr. 6).
3. Zavřete přihrádku na baterie a uzamkněte přihrádku na baterie (obr. 7).
4. Otočte fotoaparát a ujistěte se, že se na displeji LCD fotoaparátu zobrazují nainstalované baterie.

Poznámka: Pokud jsou vloženy dvě baterie, použije se nejprve baterie v levé přihrádce na baterie. Pokud je baterie vybitá, automaticky se přepne do pravé přihrádky na baterie.

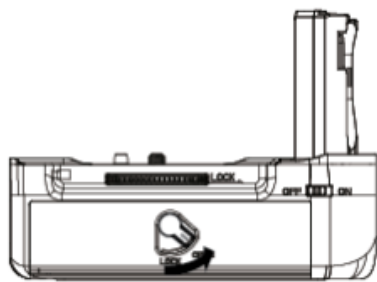

fig. 5

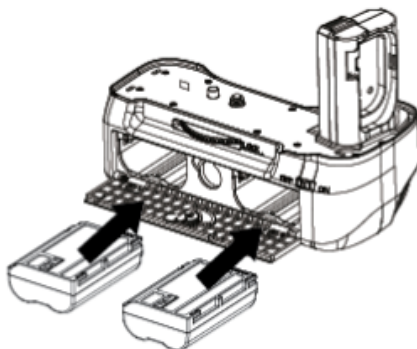

fig. 6

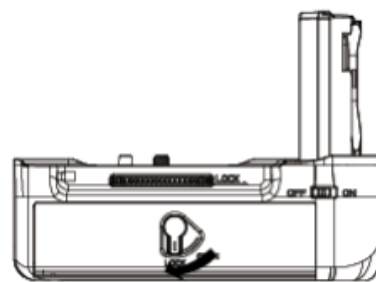

fig. 7

F) Svislé záběry

1. Připojte propojovací kabel k fotoaparátu a bateriovému gripu.
2. Stiskněte tlačítko spouště nebo poříd'te snímky pomocí bezdrátového dálkového ovládání.

G) Specifikace*

Typ:	MB-780RC
Napájení:	až 2 baterie EN-EL15
Povolená okolní teplota:	0-40 °C
Povolená vlhkost:	< 85 %
Rozměry:	cca. 145 x 75,5 x 106,3 mm
Hmotnost:	cca 220 g (bez baterií)

*Specifikace a design se mohou v budoucnu bez upozornění změnit.

H) Varování

- Používejte pouze s doporučeným příslušenstvím.
- Chraňte kontakty před kovovými předměty. Jinak může dojít ke zkratu a požáru.
- Nedotýkejte se kontaktů, jinak může dojít ke zranění a úrazu elektrickým proudem.

- Pokud bateriový grip delší dobu nepoužíváte, sejměte bateriový grip z fotoaparátu a vyjměte baterie z bateriového gripu.
- Pokud bateriový grip nepoužíváte, nezapomeňte nastavit napájení na .
- Okamžitě přestaňte používat, sejměte bateriový grip z fotoaparátu a vyjměte baterie, pokud zaznamenáte neobvyklý zápach, kouř, neobvyklé zvuky a/nebo vážné poškození. Okamžitě vyhledejte servisního partnera.
- Bateriový grip a příslušenství nejsou vhodné pro děti. Mohlo by dojít ke spolknutí částí, zranění a/nebo úrazu elektrickým proudem.
- Při likvidaci dobíjecích baterií chraňte kontakty a bateriovou rukojeť a příslušenství likvidujte pouze v systémech likvidace určených k tomuto účelu.
- Nepokoušejte se upravovat, otevírat nebo opravovat bateriový grip, baterie nebo příslušenství.
- Vyhněte se nadměrnému teplu, jako je přímé sluneční světlo, palubní desky v autech nebo jiné zdroje tepla.
- Vyvarujte se nadměrných otřesů a vibrací.
- Chraňte rukojeť baterie a příslušenství před elektromagnetickým a jiným zářením.
- Chraňte bateriový grip a příslušenství před vniknutím prachu, písku a/nebo nečistot.
- Chraňte bateriový grip a příslušenství před vlhkostí.
- Vyjměte baterii z dálkového ovladače, pokud jej nebudete delší dobu používat. Chraňte kontakty, aby nedošlo ke zkratu.

A) Przegląd produktu

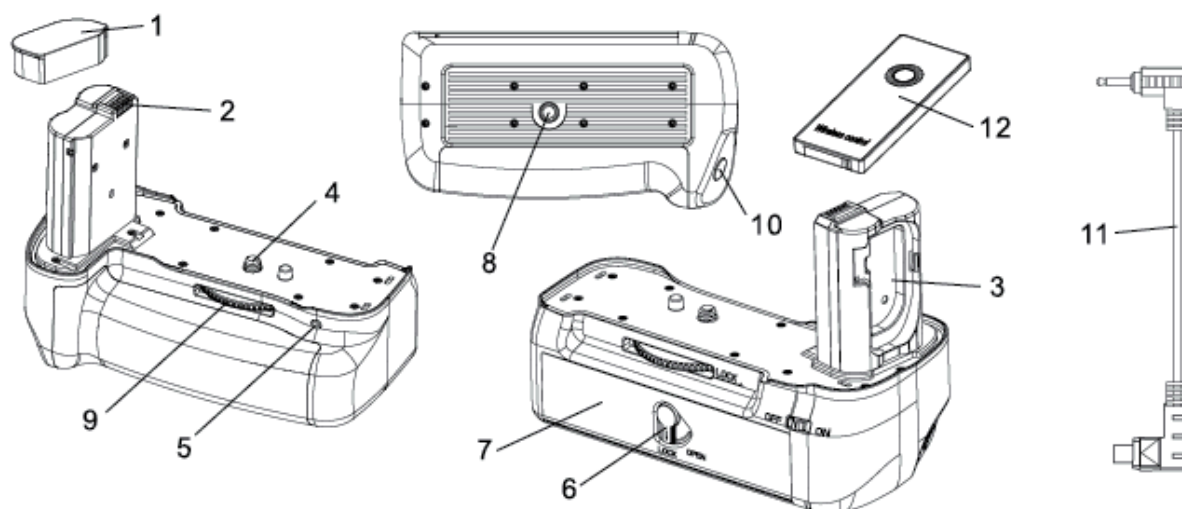

1. Pokrowiec ochronny
2. Kontakty elektryczne
3. Ramię przyłączeniowe z uchwytem na pokrywę komory baterii
4. Śruba statywu
5. Port połączenia
6. Blokada komory baterii

7. Komora baterii
8. Gwint statywu
9. Koło blokujące
10. Zwalniacz migawki do nagrywania w pionie
11. Kabel połączeniowy
12. Bezprzewodowy pilot zdalnego sterowania

B) Ogólne informacje o użytkowaniu

Przed użyciem uchwytu baterii należy uważnie przeczytać niniejszą instrukcję obsługi, uwagi dotyczące użytkowania i ostrzeżenia. Instrukcję obsługi należy zachować do wykorzystania w przyszłości.

- ✓ Uchwyt akumulatorowy łączy się z aparatem za pomocą dołączonego kabla połączeniowego.
- ✓ Nagrania można wykonywać za pomocą dołączonego bezprzewodowego pilota.
- ✓ Stosować wyłącznie baterie EN-EL15.
- ✓ Do uchwytu baterii można włożyć jednocześnie maksymalnie dwie baterie.
- ✓ Wyjmij akumulatory z uchwytu baterii, gdy nie będziesz używać urządzenia przez dłuższy czas.
- ✓ Upewnij się, że styki elektryczne nie mają kontaktu z metalem lub innymi przedmiotami, w przeciwnym razie może dojść do uszkodzeń na skutek zwarcia, a w efekcie do zagrożenia życia i zdrowia.

C) Nagrywanie za pomocą pilota

Jeśli chcesz używać pilota do robienia zdjęć, przełącznik na uchwycie baterii musi być włączony. Następnie naciśnij przycisk start na pilocie. Teraz możesz używać pilota.

D) Zamontuj uchwyt baterii na aparacie

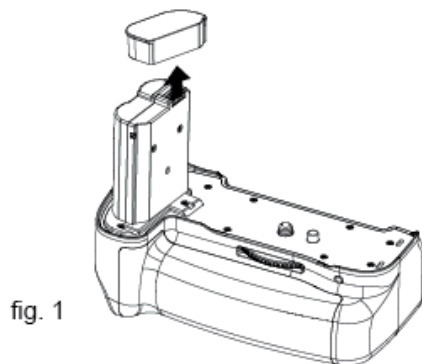

fig. 1

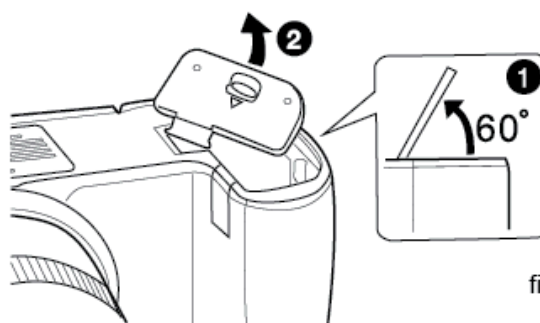

fig. 2

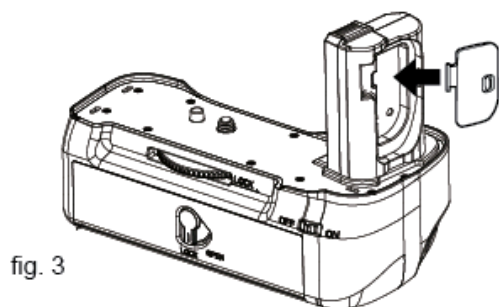

fig. 3

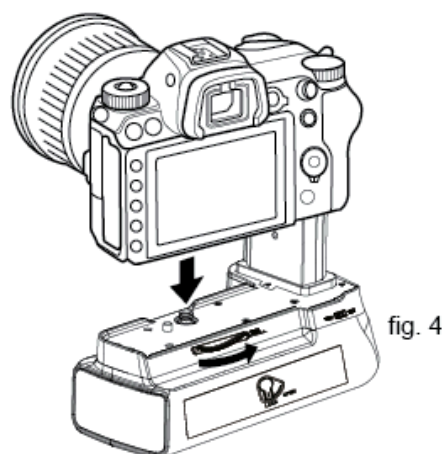

fig. 4

1. Wyłącz kamerę.
2. Zdjąć osłonę ochronną z uchwytu baterii (rys. 1).
3. Zdejmij pokrywę baterii aparatu i przymocuj ją do ramienia łączącego uchwytu baterii (rys. 3).
4. Wyjmij baterię z aparatu.
5. Włóż ramię uchwytu baterii do komory baterii aparatu (rys. 4).
Upewnij się, że styki i śruba statywu są prawidłowo wyrównane.
6. Aby zamocować uchwyt akumulatora, należy przekręcić pokrętkę blokującą w kierunku LOCK >.
7. Podłącz kabel połączeniowy.

Odmontowywanie

Aby ponownie odmontować uchwyt baterii, wyłącz aparat i wykonaj kroki w odwrotnej kolejności. Zabezpiecz styki za pomocą nasadki ochronnej.

E) Wkładanie baterii

1. Odblokuj blokadę komory baterii i otwórz komorę baterii (rys. 5).

2. Do komory baterii można włożyć maksymalnie dwie baterie EN-EL15 (rys. 6).
3. Zamknij komorę baterii i zablokuj ją (rys. 7).
4. Włącz kamerę i sprawdź, czy na wyświetlaczu LCD kamery wyświetla się liczba zainstalowanych baterii.

Uwaga: Jeśli włożone są dwie baterie, bateria w lewej komorze baterii jest używana jako pierwsza. Jeśli bateria jest pusta, automatycznie przełącza się na prawą komorę baterii.

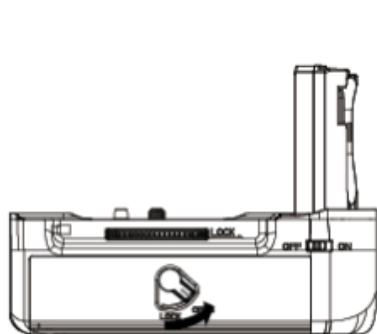

fig. 5

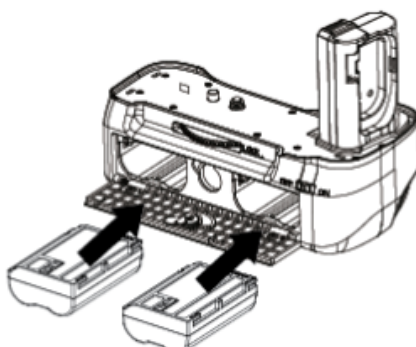

fig. 6

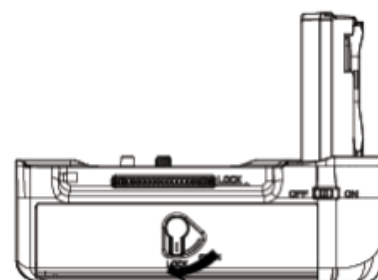

fig. 7

F) Ujęcia pionowe

1. Podłącz kabel połączeniowy do aparatu i uchwytu akumulatora.
2. Naciśnij przycisk migawki lub zrób zdjęcie za pomocą bezprzewodowego pilota.

G) Specyfikacje*

Typ:	MB-780RC
Zasilanie:	do 2 baterii EN-EL15
Dopuszczalna temperatura otoczenia:	0-40°C
Dopuszczalna wilgotność:	< 85%
Wymiary:	ok. 145 x 75,5 x 106,3 mm

Waga:	około 220g (bez baterii)
-------	--------------------------

*Specyfikacja i wygląd mogą ulec zmianie w przyszłości bez powiadomienia.

H) Ostrzeżenia

- Stosować wyłącznie z zalecanymi akcesoriami.
- Chronić styki przed przedmiotami metalowymi. W przeciwnym razie może dojść do zwarcia i pożaru.
- Nie dotykaj styków, gdyż może to spowodować obrażenia ciała lub porażenie prądem.
- Jeśli nie będziesz używać uchwytu baterii przez dłuższy czas, wyjmij uchwyt baterii z aparatu i wyjmij baterie z uchwytu baterii.
- Jeśli nie używasz uchwytu baterii, upewnij się, że zasilanie jest ustawione na .
- Natychmiast zaprzestań używania, wyjmij uchwyt baterii z aparatu i wyjmij baterie, jeśli zauważysz nietypowe zapachy, dym, nietypowe dźwięki i/lub poważne uszkodzenia. Natychmiast znajdź partnera serwisowego.
- Uchwyt baterii i akcesoria nie są odpowiednie dla dzieci. Części mogą zostać połknięte, może dojść do obrażeń i/lub porażenia prądem.
- Podczas utylizacji akumulatorów należy chronić styki, a uchwyt akumulatora i akcesoria należy utylizować wyłącznie w przeznaczonych do tego celu systemach utylizacji.
- Nie wolno podejmować prób modyfikacji, otwierania ani naprawy uchwytu akumulatora, baterii ani akcesoriów.
- Unikaj nadmiernego ciepła, np. bezpośredniego światła słonecznego, desek rozdzielczych w samochodach i innych źródeł ciepła.
- Unikaj nadmiernych wstrząsów i wibracji.
- Chronić uchwyt akumulatora i akcesoria przed promieniowaniem elektromagnetycznym i innym promieniowaniem.

- Chronić uchwyt akumulatora i akcesoria przed wnikaniem kurzu, piasku i/lub brudu.
- Trzymaj uchwyt akumulatora i akcesoria z dala od wilgoci.
- Wyjmij baterię z pilota, jeśli nie używasz go przez dłuższy czas. Chronić styki, aby uniknąć zwarcia.

A) Pregled proizvoda

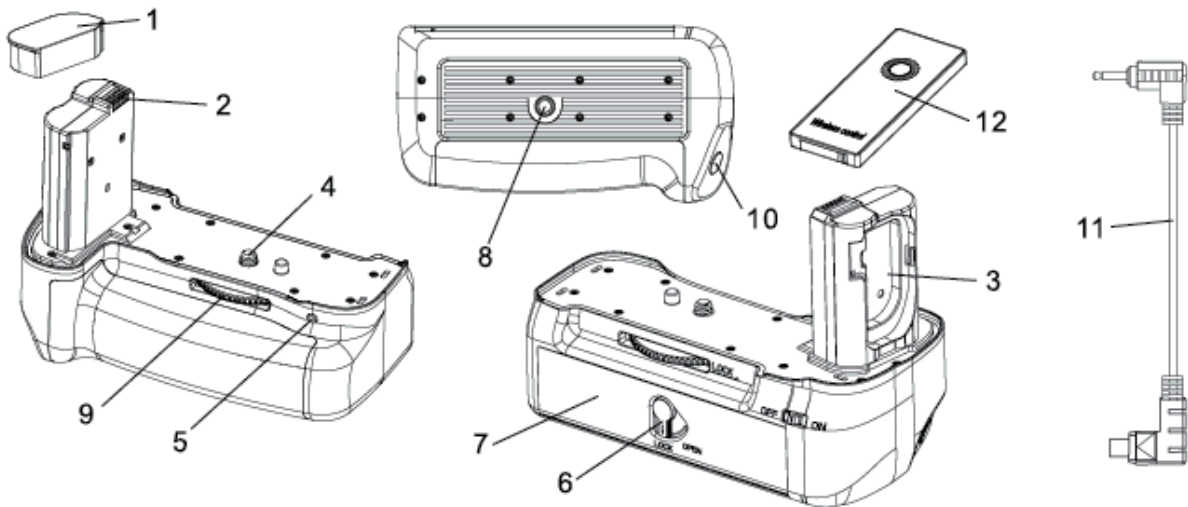

1. Zaštitni poklopac
2. Električni kontakti
3. Priključna ruka s držačem za poklopac odjeljka za baterije
4. Vijak za tronožac
5. Priključni priključak
6. Zaključavanje pretinca za baterije

7. Pretinac za baterije
8. Navoj za stativ
9. Kotač za zaključavanje
10. Okidač za okomite snimke
11. Priključni kabel
12. Bežični daljinski upravljač

B) Opće informacije o korištenju

Pažljivo pročitajte ove upute za uporabu, napomene o uporabi i upozorenja prije uporabe baterijskog držača. Sačuvajte priručnik s uputama za buduću upotrebu.

- ✓ Držak baterije spojen je na fotoaparata pomoću isporučenog spojnog kabela.
- ✓ Snimanje se može napraviti s uključenim bežičnim daljinskim upravljačem.
- ✓ Koristite samo EN-EL15 baterije.
- ✓ Možete umetnuti do dvije baterije u držak baterije istovremeno.
- ✓ Uklonite punjive baterije iz držaka baterija kada ih ne koristite dulje vrijeme.
- ✓ Pazite da električni kontakti ne dođu u dodir s metalnim ili drugim predmetima, inače može doći do oštećenja u kratkom spoju i opasnosti po život i tijelo.

C) Snimanje daljinskim upravljačem

Ako želite koristiti daljinski upravljač za snimanje fotografija, prekidač na držaču baterije mora biti uključen. Zatim pritisnite gumb za pokretanje na daljinskom upravljaču. Sada možete koristiti daljinski upravljač.

D) Postavite držak baterije na kameru

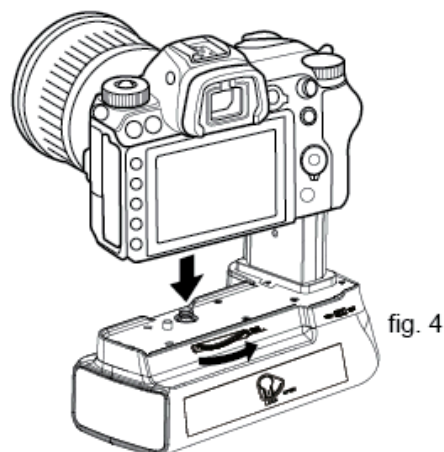
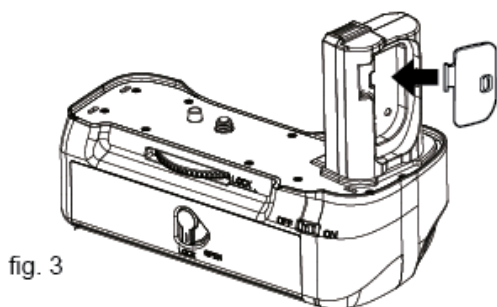
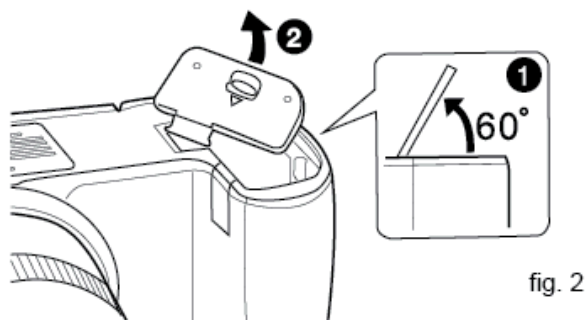
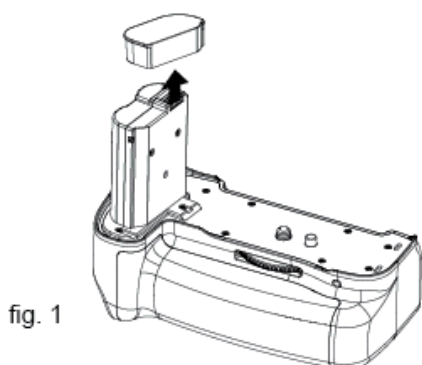

1. Isključite kameru.

2. Uklonite zaštitni poklopac s ručke baterije (sl. 1).
3. Uklonite poklopac baterije fotoaparata i pričvrstite ga na spojni krak držača baterije (sl. 3).
4. Izvadite bateriju iz fotoaparata.
5. Umetnite ručku držača baterije u odjeljak za baterije fotoaparata (sl. 4). Provjerite jesu li kontakti i vijak stativa ispravno poravnati.
6. Okrenite kotačić za zaključavanje u smjeru LOCK > za pričvršćivanje držača baterije.
7. Spojite priključni kabel.

Demontaža

Za ponovnu demontažu držača baterije isključite fotoaparat i nastavite s koracima obrnutim redoslijedom. Zaštitite kontakte zaštitnim poklopcem.

E) Umetanje baterija

1. Otključajte bravu odjeljka za baterije i otvorite odjeljak za baterije (sl. 5).
2. Umetnite do dvije EN-EL15 baterije u odjeljak za baterije (sl. 6).
3. Zatvorite odjeljak za baterije i zaključajte odjeljak za baterije (slika 7).
4. Okrenite fotoaparat i provjerite prikazuje li LCD zaslon fotoaparata instalirane baterije.

Napomena: Ako su umetnute dvije baterije, prva se koristi baterija u lijevom pretincu za baterije. Ako je baterija prazna, automatski se prebacuje na desni odjeljak za baterije.

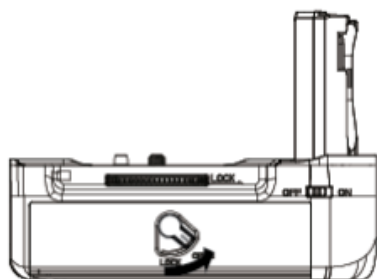

fig. 5

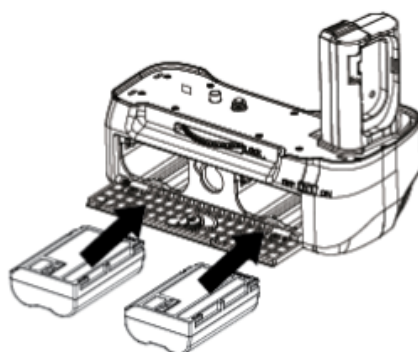

fig. 6

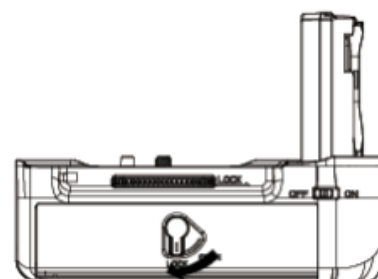

fig. 7

F) Vertikalni udarci

1. Spojite spojni kabel na kameru i držač baterije.
2. Pritisnite okidač ili fotografirajte bežičnim daljinskim upravljačem.

G) Specifikacije*

Tip:	MB-780RC
Napajanje:	do 2 EN-EL15 baterije
Dopuštena temperatura okoline:	0-40°C
Dopuštena vlažnost:	< 85%
Dimenzije:	cca. 145 x 75,5 x 106,3 mm
Težina:	oko 220g (bez baterija)

*Specifikacije i dizajn mogu se promijeniti u budućnosti bez prethodne najave.

H) Upozorenja

- Korištenje samo s preporučenim priborom.
- Zaštitite kontakte od metalnih predmeta. U protivnom može doći do kratkog spoja i požara.
- Ne dirajte kontakte jer u suprotnom može doći do ozljeda i strujnog udara.
- Ako baterijski držač ne koristite dulje vrijeme, skinite baterijski držač s fotoaparata i izvadite baterije iz baterijskog držača.
- Ako ne koristite baterijski držač, svakako postavite napajanje na .
- Odmah prestanite koristiti, uklonite držač baterije s fotoaparata i izvadite baterije ako primijetite neobične mirise, dim, neobične zvukove i/ili ozbiljna oštećenja. Odmah pronađite servisnog partnera.
- Držač baterije i dodaci nisu prikladni za djecu. Dijelovi se mogu progutati, može doći do ozljeda i/ili strujnog udara.

- Zaštitite kontakte prilikom odlaganja punjivih baterija i odlažite držač baterije i dodatke samo u sustave za odlaganje predviđene za tu svrhu.
- Ne pokušavajte modificirati, otvoriti ili popraviti držač baterije, baterije ili pribor.
- Izbjegavajte pretjeranu toplinu kao što je izravna sunčeva svjetlost, ploče s instrumentima u automobilima ili drugi izvori topline.
- Izbjegavajte pretjerane udarce i vibracije.
- Zaštitite držač baterije i pribor od elektromagnetskog i drugog zračenja.
- Zaštitite držač baterije i pribor od ulaska prašine, pijeska i/ili prljavštine.
- Držite držač baterije i pribor dalje od vlage.
- Izvadite bateriju iz daljinskog upravljača ako ga nećete koristiti dulje vrijeme. Zaštitite kontakte kako biste izbjegli kratki spoj.

А) Преглед производа

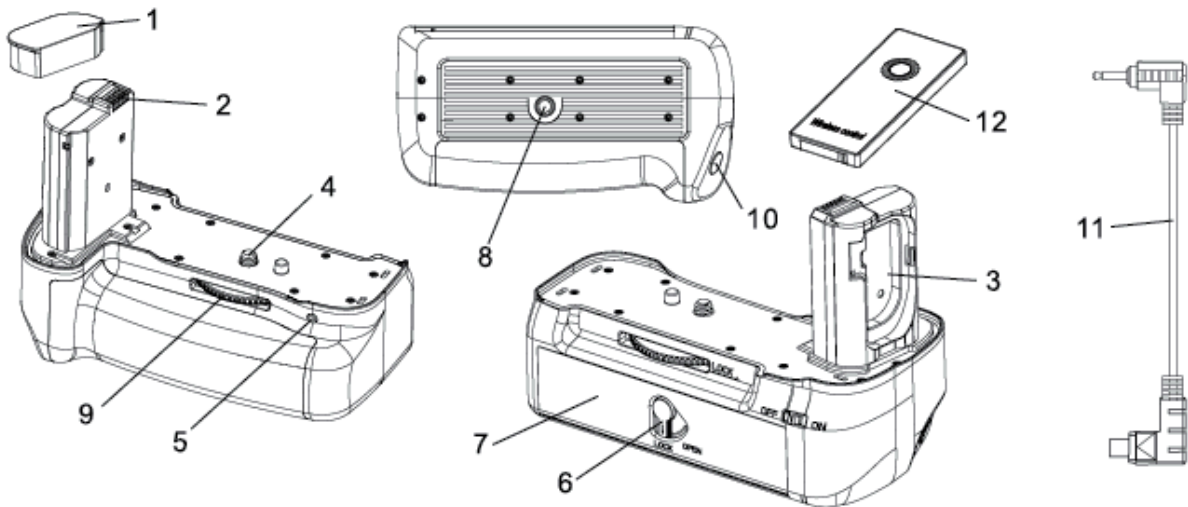

1. Заштитни поклопац
2. Електрични контакти
3. Прикључна рука са држачем за поклопац одељка за батерије
4. Вијак за треножац
5. Порт за повезивање
6. Брава одељка за батерије

7. Одељак за батерије
8. Трипод тхреад
9. Точак за закључавање
10. Окидач за вертикална снимања
11. Прикључни кабл
12. Бежични даљински управљач

Б) Опште информације о употреби

Пажљиво прочитајте ово упутство за употребу, напомене о употреби и упозорења пре употребе ручке за батерију. Сачувајте упутство за употребу за будућу употребу.

- ✓ Држач батерије је повезан са камером помоћу приложеног кабла за повезивање.
- ✓ Снимци се могу направити помоћу приложеног бежичног даљинског управљача.
- ✓ Користите само ЕН-ЕЛ15 батерије.
- ✓ Можете да убаците до две батерије у држач батерије истовремено.
- ✓ Уклоните пуњиве батерије из ручке за батерије када се не користе дуже време.
- ✓ Уверите се да електрични контакти не дођу у контакт са металним или другим предметима, иначе може доћи до оштећења од кратког споја и опасности по живот и тело.

Ц) Снимање даљинским управљачем

Ако желите да користите даљински управљач за снимање фотографија, прекидач на ручки батерије мора бити укључен. Затим притисните дугме за покретање на даљинском управљачу. Сада можете да користите даљински управљач.

Д) Поставите држач батерије на камеру

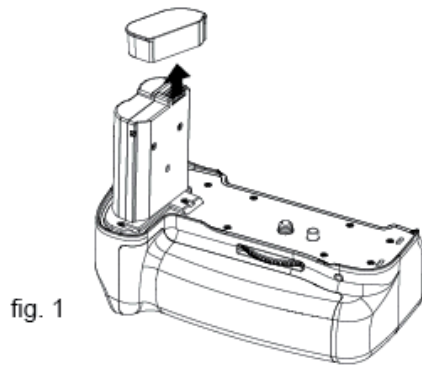

fig. 1

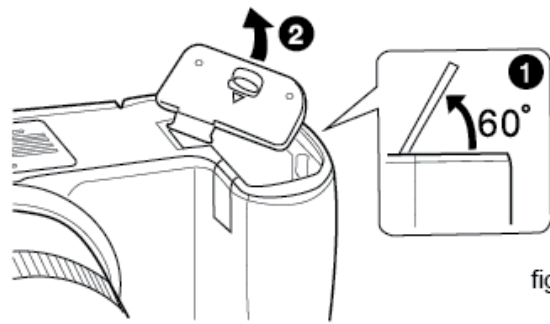

fig. 2

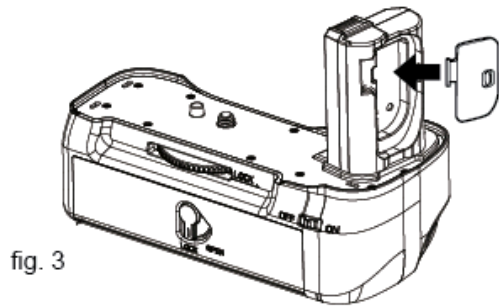

fig. 3

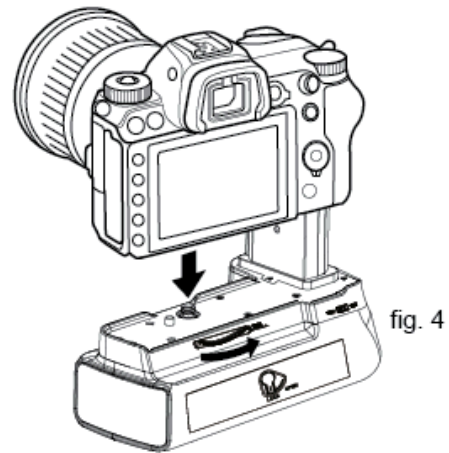

fig. 4

1. Искључите камеру.
2. Скините заштитни поклопац са ручке батерије (сл. 1).
3. Скините поклопац батерије са фотоапарата и причврстите га на спојну руку ручке батерије (сл. 3).
4. Уклоните батерију из фотоапарата.
5. Уметните ручицу ручке за батерију у одељак за батерије на фотоапарату (сл. 4). Уверите се да су контакти и завртањ статива правилно поравнати.
6. Окрените точак за закључавање у правцу ЛОЦК > да бисте причврестили ручку за батерију.
7. Повежите кабл за повезивање.

Унмоунтинг

Да бисте поново демонтирали држач батерије, искључите камеру и наставите кораке обрнутим редоследом. Заштитите контакте заштитним поклопцем.

Е) Уметање батерија

1. Откључајте браву одељка за батерије и отворите одељак за батерије (сл. 5).
2. Уметните до две ЕН-ЕЛ15 батерије у одељак за батерије (сл. 6).
3. Затворите одељак за батерије и закључајте одељак за батерије (слика 7.).
4. Окрените камеру и уверите се да ЛЦД камере приказује инсталиране батерије.

Напомена: Ако су уметнуте две батерије, прва се користи батерија у левом одељку за батерије. Ако је батерија празна, аутоматски се пребацује у десни одељак за батерију.

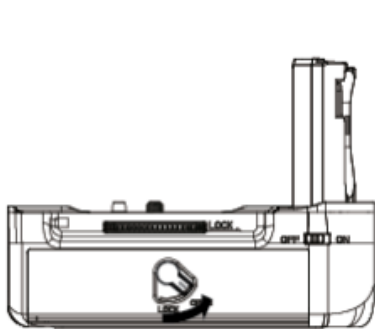

fig. 5

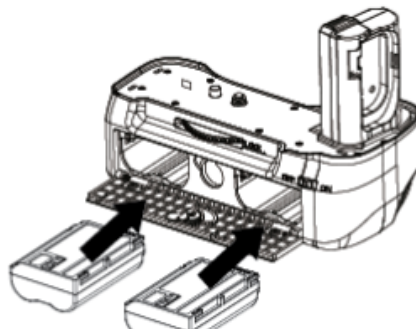

fig. 6

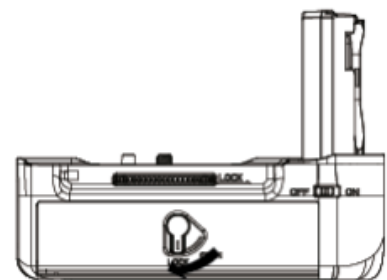

fig. 7

Ф) Вертикални ударци

1. Повежите кабл за повезивање са камером и ручком за батерију.
2. Притисните дугме затварача или снимајте слике помоћу бежичног даљинског управљача.

Г) Спецификације*

Тип:	МБ-780РЦ
Напајање:	до 2 ЕН-ЕЛ15 батерије
Дозвољена температура околине:	0-40 ° Ц

Дозвољена влажност:	< 85%
Димензије:	прибл. 145 к 75,5 к 106,3 мм
Тежина:	око 220г (без батерија)

*Спецификације и дизајн се могу променити у будућности без претходне најаве.

X) Упозорења

- Користи се само са препорученим прибором.
- Заштитите контакте од металних предмета. У супротном може доћи до кратког споја и пожара.
- Не додирујте контакте, иначе може доћи до повреда и струјног удара.
- Ако држач за батерију не користите дуже време, уклоните држач за батерију са фотоапарата и извадите батерије из ручке за батерије.
- Ако не користите дршку за батерију, обавезно подесите напајање на .
- Одмах престаните да користите, уклоните држач батерије са фотоапарата и извадите батерије ако приметите необичне мирисе, дим, необичне звукове и/или тешка оштећења. Одмах пронађите сервисног партнера.
- Дршка за батерије и прибор нису погодни за децу. Делови се могу прогутати, може доћи до повреда и/или струјног удара.
- Заштитите контакте приликом одлагања пуњивих батерија и одлажите држач батерије и прибор само у системе за одлагање који су предвиђени за ову сврху.
- Не покушавајте да модификујете, отворате или поправљате држач батерије, батерије или прибор.
- Избегавајте претерану топлоту као што је директна сунчева светлост, инструмент табле у аутомобилима или други извори топлоте.

- Избегавајте прекомерне ударе и вибрације.
- Заштитите ручку батерије и прибор од електромагнетног и другог зрачења.
- Заштитите дршку батерије и прибор од уласка прашине, песка и/или прљавштине.
- Држите држач батерије и прибор даље од влаге.
- Уклоните батерију из даљинског управљача ако га не користите дуже време. Заштитите контакте да бисте избегли кратке спојеве.

A) Ürün genel bakışı

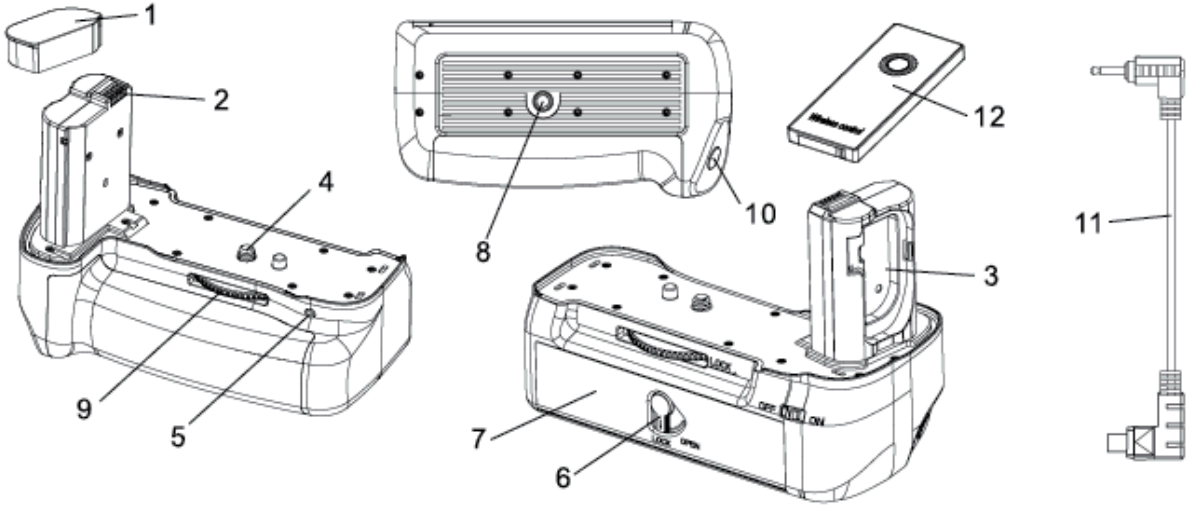

1. Koruyucu kapak
2. Elektriksel temaslar
3. Pil bölmesi kapağı tutuculu bağlantı kolu
4. Tripod vidası
5. Bağlantı noktası
6. Pil bölmesi kilidi
7. Pil bölmesi
8. Üçayak ipliği
9. Kilitleme tekerleği
10. Dikey kayıtlar için deklanşör serbest bırakma
11. Bağlantı kablosu
12. Kablosuz uzaktan kumanda

B) Genel kullanım bilgisi

Lütfen pil tutucuyu kullanmadan önce bu kullanım talimatlarını, kullanım notlarını ve uyarıları dikkatlice okuyun. Kullanım kılavuzunu gelecekte başvurmak üzere saklayın.

- ✓ Pil tutucu, birlikte verilen bağlantı kablosu kullanılarak kameraya bağlanır.
- ✓ Kayıtlar, birlikte verilen kablosuz uzaktan kumanda ile yapılabilir.
- ✓ Sadece EN-EL15 pilleri kullanın.
- ✓ Pil yuvasına aynı anda iki adede kadar pil takabilirsiniz.
- ✓ Uzun süre kullanmayacağınız zaman şarj edilebilir pilleri pil yuvasından çıkarın.
- ✓ Elektrik kontaklarının metal veya diğer cisimlerle temas etmemesine dikkat ediniz, aksi takdirde kısa devre hasarı ve can ve mal güvenliği tehlikesi meydana gelebilir.

C) Uzaktan kumanda ile kayıt

Uzaktan kumandayı kullanarak fotoğraf çekmek istiyorsanız, pil tutucunun üzerindeki anahtarın açık olması gerekir. Ardından uzaktan kumandadaki başlat düğmesine basın. Artık uzaktan kumandayı kullanabilirsiniz.

D) Pil tutucusunu kameraya takın

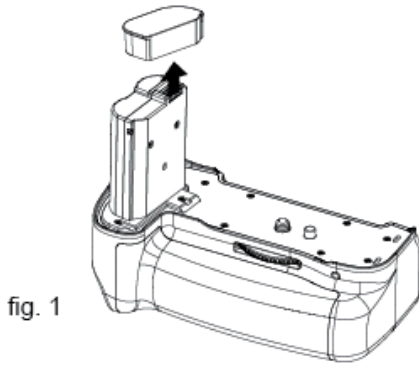

fig. 1

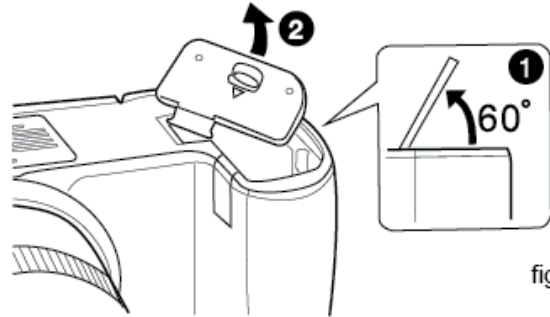

fig. 2

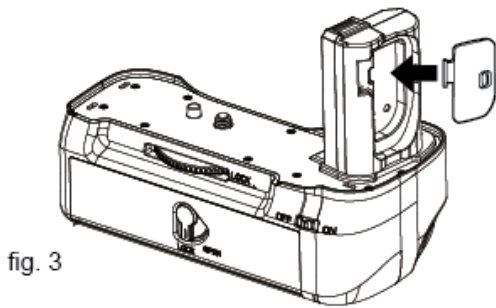

fig. 3

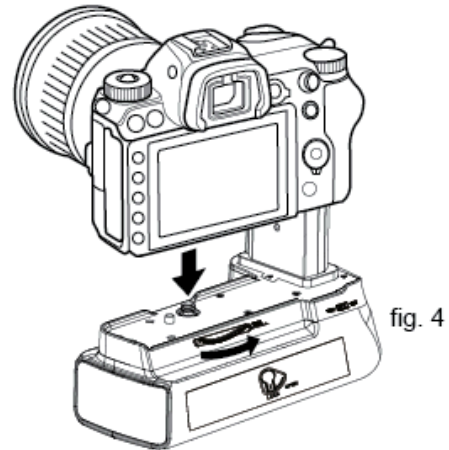

fig. 4

1. Kamerayı kapatın.

2. Pil sapındaki koruyucu kapağı çıkarın (şekil 1).
3. Kameranın pil kapağını çıkarın ve pil yuvasının bağlantı koluna takın (şekil 3).
4. Pili kameradan çıkarın.
5. Pil tutucunun kolunu kameranın pil bölmesine yerleştirin (şek. 4). Kontakların ve tripod vidasının doğru şekilde hizalandığından emin olun.
6. Pil tutucusunu sabitlemek için kilitleme tekerleğini LOCK > yönünde çevirin.
7. Bağlantı kablosunu bağlayın.

Sökme

Pil tutucusunu tekrar sökmek için kamerayı kapatın ve adımları ters sırayla uygulayın. Kontakları koruyucu kapakla koruyun.

E) Pillerin takılması

1. Pil bölmesi kilidini açın ve pil bölmesini açın (şek. 5).
2. Pil bölmesine en fazla iki adet EN-EL15 pil yerleştirin (şekil 6).
3. Pil bölmesini kapatın ve pil bölmesini kilitleyin (şekil 7).
4. Kamerayı çevirin ve kamera LCD ekranının takılı pilleri gösterdiğinden emin olun.

Not: İki pil takılırsa, sol pil bölmesindeki pil önce kullanılır. Pil boşsa, otomatik olarak sağ pil bölmesine geçer.

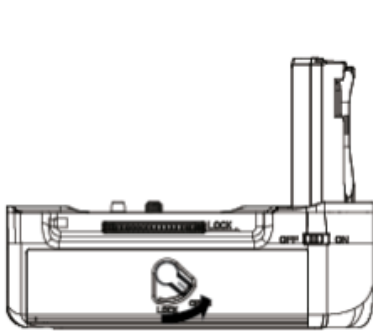

fig. 5

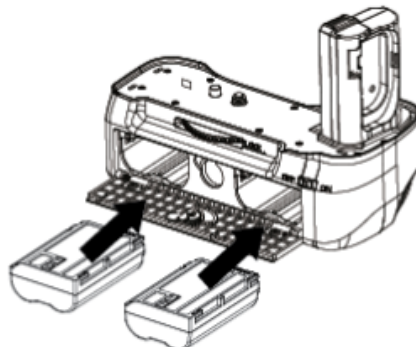

fig. 6

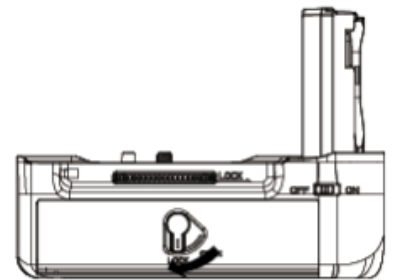

fig. 7

F) Dikey çekimler

1. Baęlantı kablosunu kameraya ve pil yuvasına baęlayın.
2. Deklanşöre basın veya kablosuz uzaktan kumandayla fotoğraf çekin.

G) Özellikler*

Tip:	MB-780RC
Güç kaynaęı:	2 adede kadar EN-EL15 pil
İzin verilen ortam sıcaklığı:	0-40°C
İzin verilen nem:	< 85%
Boyutlar:	yaklaşık 145 x 75,5 x 106,3 mm
Ağırlık:	yaklaşık 220g (piller hariç)

*Özellikler ve tasarım ileride haber verilmeksizin deęiştirilebilir.

H) Uyarılar

- Sadece önerilen aksesuarlarla kullanın.
- Kontakları metal nesnelere koruyun. Aksi takdirde kısa devre ve yangın meydana gelebilir.
- Kontaklara dokunmayın, aksi takdirde yaralanmalar ve elektrik çarpmaları meydana gelebilir.
- Pil tutucusunu uzun süre kullanmayacaksanız, pil tutucusunu kameradan çıkarın ve pilleri pil tutucusundan çıkarın.
- Pil tutucusunu kullanmıyorsanız güç kaynaęını olarak ayarladığınızdan emin olun.
- Hemen kullanmayı bırakın, pil yuvasını kameradan çıkarın ve alışılmadık kokular, duman, alışılmadık sesler ve/veya ciddi hasar fark ederseniz pilleri çıkarın. Hemen bir servis ortaęı bulun.
- Pil tutucu ve aksesuarları çocuklar için uygun deęildir. Parçalar yutulabilir, yaralanmalar ve/veya elektrik çarpması meydana gelebilir.

- Şarj edilebilir pilleri bertaraf ederken kontakları koruyun ve pil tutucusunu ve aksesuarlarını yalnızca bu amaçla öngörülen bertaraf sistemlerine atın.
- Pil tutucusunu, pilleri veya aksesuarları değiştirmeye, açmaya veya onarmaya çalışmayın.
- Doğrudan güneş ışığı, arabaların gösterge panelleri ve diğer ısı kaynakları gibi aşırı ısıdan kaçınin.
- Aşırı şok ve titreşimlerden kaçınin.
- Pil sapını ve aksesuarlarını elektromanyetik ve diğer radyasyonlardan koruyun.
- Pil yuvasını ve aksesuarları toz, kum ve/veya kir girişine karşı koruyun.
- Pil tutucusunu ve aksesuarlarını nemden uzak tutun.
- Uzun süre kullanmayacaksanız uzaktan kumandanın pilini çıkarın. Kısa devreleri önlemek için kontakları koruyun.

А) Огляд продукту

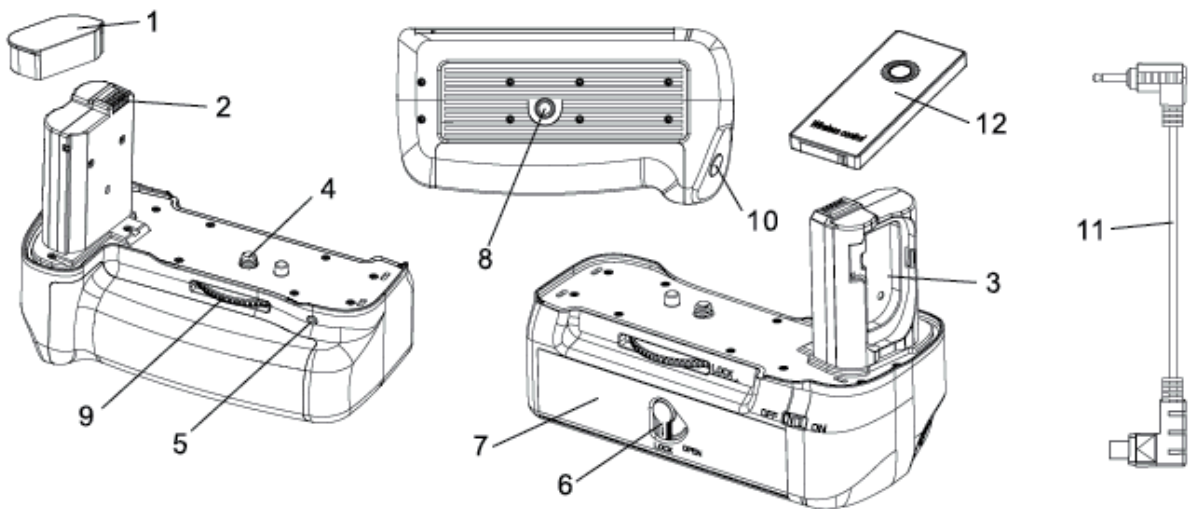

1. Захисний чохол
2. Електричні контакти
3. З'єднувальна рука з тримачем для кришки батарейного відсіку
4. Гвинт штатива
5. Порт підключення
6. Замок батарейного відсіку

7. Батарейний відсік
8. Різьба штатива
9. Блокування колеса
10. Спуск затвора для вертикальних записів
11. З'єднувальний кабель
12. Бездротове дистанційне керування

В) Загальна інформація про використання

Будь ласка, уважно прочитайте ці інструкції з експлуатації, примітки щодо використання та попередження перед використанням

аккумуляторної рукоятки. Збережіть інструкцію з експлуатації для подальшого використання.

- ✓ Аккумуляторна ручка під'єднується до камери за допомогою з'єднувального кабелю, що входить у комплект.
- ✓ Записи можна робити за допомогою бездротового пульта дистанційного керування, що входить у комплект.
- ✓ Використовуйте лише батареї EN-EL15.
- ✓ Ви можете вставити до двох аккумуляторів одночасно в ручку аккумулятора.
- ✓ Вийміть аккумуляторні батареї з аккумуляторної ручки, якщо вони не використовуються протягом тривалого часу.
- ✓ Слідкуйте за тим, щоб електричні контакти не торкалися металевих або інших предметів, інакше коротке замикання може призвести до пошкодження та небезпеки для життя та здоров'я.

В) Запис за допомогою дистанційного керування

Якщо ви хочете використовувати пульт дистанційного керування для фотографування, перемикач на ручці аккумулятора має бути увімкнено. Потім натисніть кнопку запуску на пульті дистанційного керування. Тепер ви можете використовувати пульт дистанційного керування.

D) Встановіть ручку аккумулятора на камеру

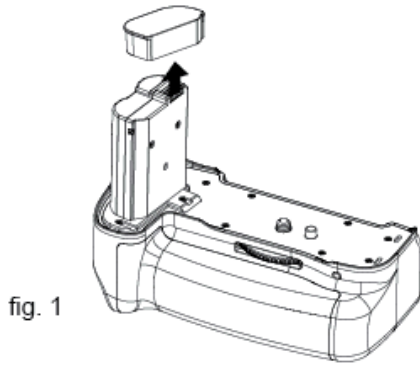

fig. 1

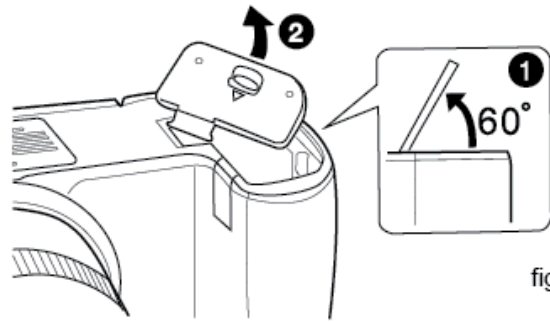

fig. 2

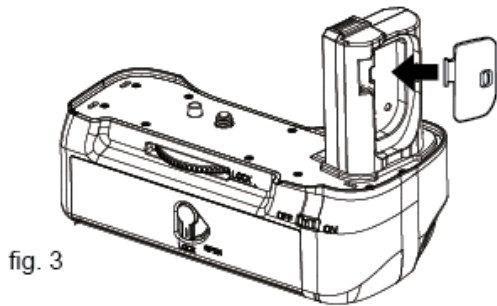

fig. 3

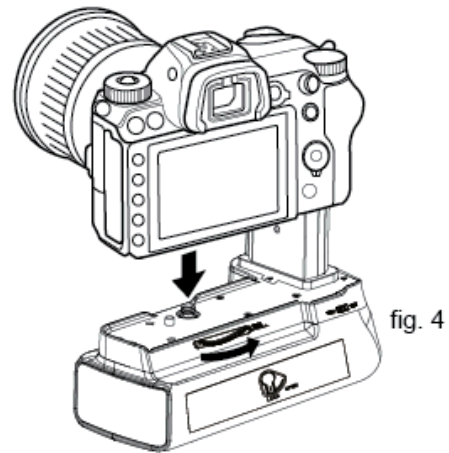

fig. 4

1. Вимкніть камеру.
2. Зніміть захисний ковпачок з ручки акумулятора (рис. 1).
3. Зніміть кришку батареї камери та прикріпіть її до з'єднувального кронштейна ручки батареї (мал. 3).
4. Вийміть батарею з камери.
5. Вставте тримач батареї у батарейний відсік камери (рис. 4). Переконайтеся, що контакти та гвинт штатива правильно вирівняні.
6. Поверніть коліщатко фіксатора в напрямку LOCK >, щоб зафіксувати ручку акумулятора.
7. Підключіть з'єднувальний кабель.

Демонтування

Щоб знову від'єднати ручку акумулятора, вимкніть камеру та виконайте дії у зворотному порядку. Захистіть контакти захисним ковпачком.

Е) Встановлення батарей

1. Розблокуйте замок батарейного відсіку та відкрийте батарейний відсік (рис. 5).
2. Вставте до двох батарейок EN-EL15 у батарейний відсік (рис. 6).
3. Закрийте батарейний відсік і заблокуйте акумуляторний відсік (мал. 7).
4. Поверніть камеру та переконайтеся, що на РК-дисплеї камери показано встановлені батареї.

Примітка. Якщо вставлено дві батареї, спочатку використовується батарея в лівому батарейному відсіку. Якщо акумулятор розряджений, він автоматично перемикається на правий батарейний відсік.

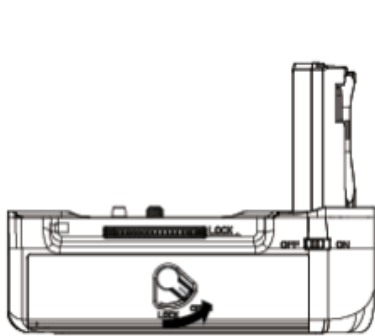

fig. 5

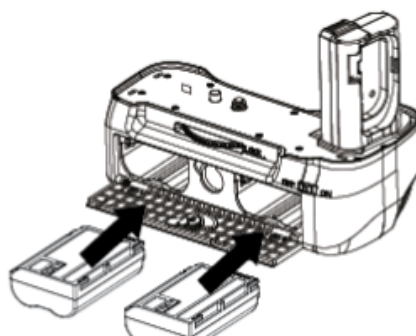

fig. 6

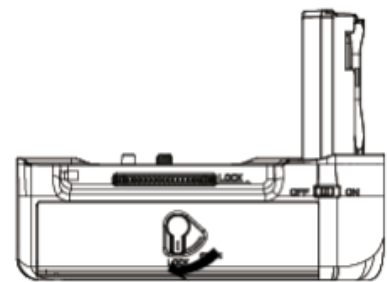

fig. 7

Г) Вертикальні удари

1. Підключіть з'єднувальний кабель до камери та ручки акумулятора.
2. Натисніть кнопку затвора або зробіть знімки за допомогою бездротового пульта дистанційного керування.

Г) Технічні характеристики*

тип:	MB-780RC
Джерело живлення:	до 2 батарейок EN-EL15
Допустима температура навколишнього середовища:	0-40 °C

Допустима вологість:	< 85%
Розміри:	прибл. 145 x 75,5 x 106,3 мм
вага:	приблизно 220 г (без батарейок)

* Технічні характеристики та дизайн можуть бути змінені в майбутньому без попередження.

Н) Попередження

- Використання лише з рекомендованими аксесуарами.
- Захищайте контакти від металевих предметів. Інакше може статися коротке замикання та пожежа.
- Не торкайтеся контактів, інакше можна отримати травми та ураження електричним струмом.
- Якщо ви не користуєтеся батарейною рукояткою протягом тривалого періоду часу, зніміть акумуляторну ручку з камери та вийміть батареї з акумуляторної ручки.
- Якщо ви не використовуєте акумуляторну ручку, переконайтеся, що джерело живлення встановлено на .
- негайно припиніть використання, зніміть батареї з камери та вийміть батареї, якщо ви помітили незвичайні запахи, дим, незвичайні звуки та/або серйозні пошкодження. негайно знайдіть сервісного партнера.
- Акумуляторна ручка та аксесуари не підходять для дітей. Деталі можна проковтнути, травми та/або ураження електричним струмом.
- Захищайте контакти під час утилізації акумуляторних батарей і викидайте ручку для батареї та аксесуари лише в призначені для цього системи утилізації.
- Не намагайтеся змінювати, відкривати або ремонтувати ручку батареї, батареї чи аксесуари.
- Уникайте надмірного тепла, наприклад прямих сонячних променів, панелей приладів в автомобілях або інших джерел

тепла.

- Уникайте надмірних ударів і вібрації.
- Захищайте ручку акумулятора та аксесуари від електромагнітного та іншого випромінювання.
- Захищайте ручку акумулятора та аксесуари від проникнення пилу, піску та/або бруду.
- Тримайте ручку акумулятора та аксесуари подалі від вологи.
- Якщо пульт дистанційного керування не використовується протягом тривалого часу, вийміть батарею. Захистіть контакти, щоб уникнути короткого замикання.

A) Обзор продукта

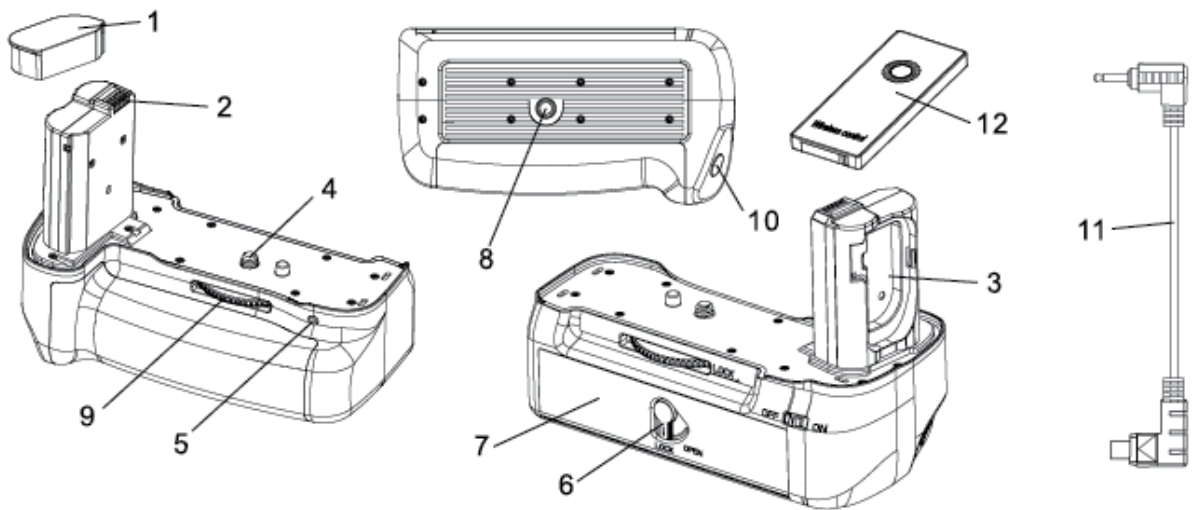

1. Защитный чехол
2. Электрические контакты
3. Соединительный рычаг с держателем для крышки батарейного отсека
4. Винт штатива
5. Порт подключения
6. Замок батарейного отсека

7. Батарейный отсек
8. Резьба для штатива
9. Колесо блокировки
10. Спуск затвора для вертикальной записи

11. Соединительный кабель

12. Беспроводной пульт дистанционного управления

Б) Общая информация по использованию

Пожалуйста, внимательно прочтите эту инструкцию по эксплуатации, примечания по использованию и предупреждения перед использованием батарейной ручки. Сохраните инструкцию для дальнейшего использования.

- ✓ Батарейная ручка подключается к камере с помощью прилагаемого соединительного кабеля.
- ✓ Запись можно осуществлять с помощью входящего в комплект беспроводного пульта дистанционного управления.
- ✓ Используйте только батареи EN-EL15.
- ✓ В батарейный блок можно одновременно вставить до двух батареек.
- ✓ Если устройство не используется в течение длительного времени, извлеките аккумуляторные батареи из батарейного блока.
- ✓ Убедитесь, что электрические контакты не соприкасаются с металлом или другими предметами, в противном случае может возникнуть короткое замыкание и опасность для жизни и здоровья.

С) Запись с помощью пульта дистанционного управления

Если вы хотите использовать пульт дистанционного управления для съемки фотографий, переключатель на батарейной ручке должен быть включен. Затем нажмите кнопку запуска на пульте дистанционного управления. Теперь вы можете использовать пульт дистанционного управления.

D) Установите батарейную ручку на камеру.

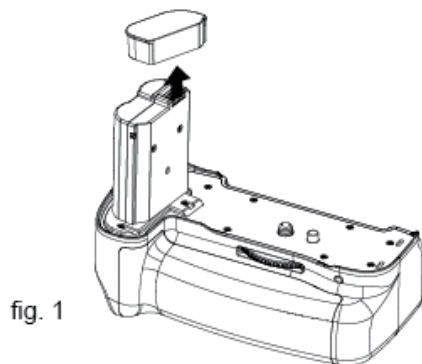

fig. 1

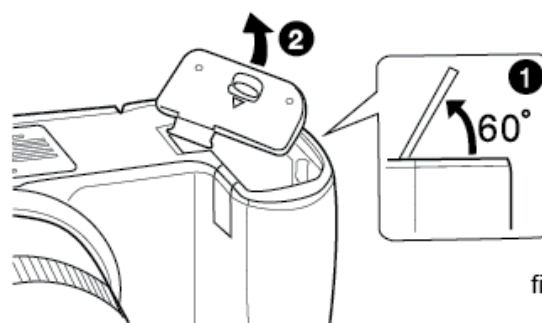

fig. 2

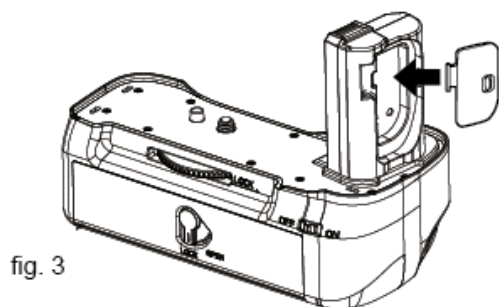

fig. 3

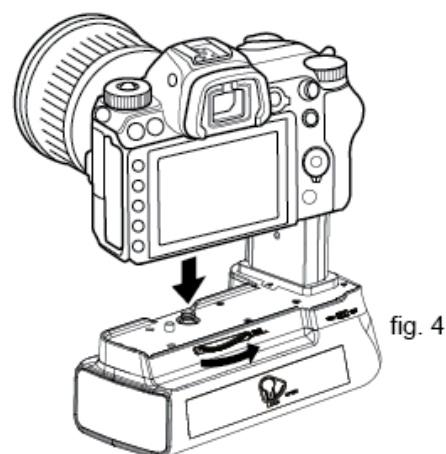

fig. 4

1. Выключите камеру.
2. Снимите защитный колпачок с ручки аккумулятора (рис. 1).
3. Снимите крышку батарейного отсека камеры и прикрепите ее к соединительному рычагу батарейного блока (рис. 3).
4. Извлеките аккумулятор из камеры.
5. Вставьте рычаг батарейной ручки в батарейный отсек камеры (рис. 4). Убедитесь, что контакты и винт штатива правильно совмещены.
6. Поверните фиксирующее колесо в направлении LOCK >, чтобы закрепить батарейную ручку.
7. Подключите соединительный кабель.

Размонтаживание

Чтобы снова снять батарейную ручку, выключите камеру и выполните шаги в обратном порядке. Защитите контакты защитным колпачком.

Е) Установка батареек

1. Разблокируйте замок батарейного отсека и откройте батарейный отсек (рис. 5).
2. Вставьте до двух батареек EN-EL15 в батарейный отсек (рис. 6).
3. Закройте батарейный отсек и заблокируйте его (рис. 7).
4. Поверните камеру и убедитесь, что на ЖК-дисплее камеры отображается количество установленных батарей.

Примечание: Если вставлены две батареи, то сначала используется батарея в левом отсеке. Если батарея разряжена, она автоматически переключается на правый отсек.

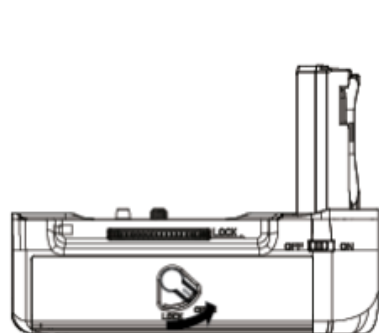

fig. 5

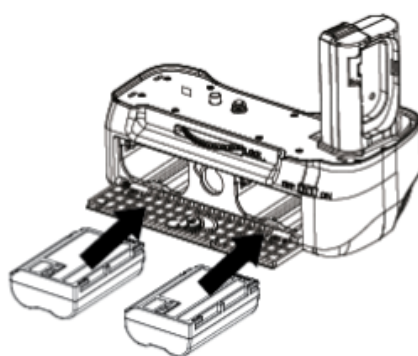

fig. 6

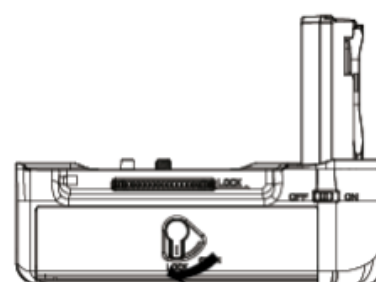

fig. 7

Г) Вертикальные снимки

1. Подключите соединительный кабель к камере и батарейному блоку.
2. Нажмите кнопку спуска затвора или сделайте снимок с помощью беспроводного пульта дистанционного управления.

Ж) Технические характеристики*

Тип:	МБ-780RC
Источник питания:	до 2 батарей EN-EL15
Допустимая температура окружающей среды:	0-40 °C
Допустимая влажность:	< 85%

Размеры:	примерно 145 x 75,5 x 106,3 мм
Масса:	около 220 г (без батареек)

*Технические характеристики и дизайн могут быть изменены в будущем без предварительного уведомления.

3) Предупреждения

- Используйте только рекомендуемые принадлежности.
- Защищайте контакты от металлических предметов. В противном случае может произойти короткое замыкание и возгорание.
- Не прикасайтесь к контактам, в противном случае возможны травмы и поражение электрическим током.
- Если вы не используете батарейный блок в течение длительного периода времени, снимите батарейный блок с камеры и извлеките из него батареи.
- Если вы не используете батарейную ручку, обязательно установите блок питания на .
- Немедленно прекратите использование, снимите батарейный блок с камеры и извлеките батареи, если вы заметили необычные запахи, дым, необычные шумы и/или серьезные повреждения. Немедленно обратитесь в сервисный центр.
- Батарейная ручка и аксессуары не предназначены для детей. Детали могут быть проглочены, возможны травмы и/или поражение электрическим током.
- При утилизации аккумуляторных батарей защищайте контакты и утилизируйте батарейную ручку и принадлежности только в системах утилизации, предназначенных для этой цели.
- Не пытайтесь модифицировать, открывать или ремонтировать батарейный блок, батареи или аксессуары.
- Избегайте чрезмерного нагревания, например, прямых солнечных лучей, приборных панелей автомобилей или других источников тепла.
- Избегайте чрезмерных ударов и вибрации.

- Защитите ручку аккумулятора и аксессуары от электромагнитного и другого излучения.
- Защищайте батарейную ручку и аксессуары от попадания пыли, песка и/или грязи.
- Берегите батарейную ручку и аксессуары от воздействия влаги.
- Извлеките батарею из пульта дистанционного управления, если не используете его в течение длительного времени. Защитите контакты, чтобы избежать короткого замыкания.

أ) نظرة عامة على المنتج

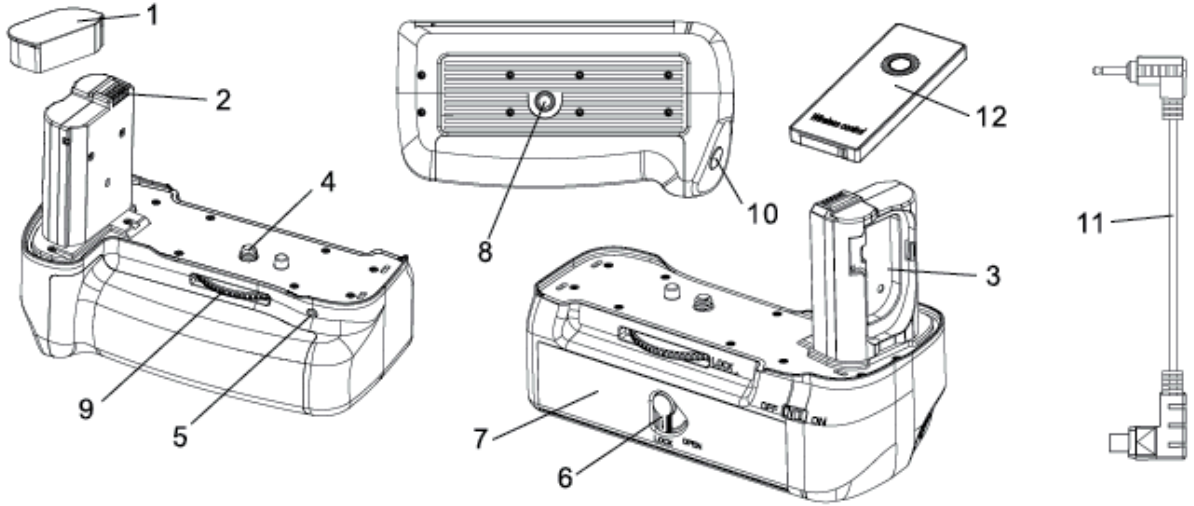

1. غطاء حماية
2. جهات اتصال كهربائية
3. ذراع توصيل مع حامل لغطاء البطارية
4. برغي حامل ثلاثي القوائم
5. منفذ الاتصال
6. قفل حجرة البطارية
7. حجرة البطارية
8. خيط الحامل الثلاثي
9. عجلة القفل
10. تحرير الغالق للتسجيلات الرأسية
11. كابل التوصيل
12. جهاز التحكم عن بعد اللاسلكي

ب) معلومات عامة عن الاستخدام

يرجى قراءة تعليمات التشغيل وملاحظات الاستخدام والتحذيرات بعناية قبل استخدام مقبض البطارية. احتفظ بدليل التعليمات للرجوع إليه في المستقبل.

- ✓ يتم توصيل قبضة البطارية بالكاميرا باستخدام كابل التوصيل المرفق.
- ✓ يمكن إجراء التسجيلات باستخدام جهاز التحكم عن بعد اللاسلكي المرفق.
- ✓ فقط EN-EL15 استخدم بطاريات.
- ✓ يمكنك إدخال ما يصل إلى بطاريتين في قبضة البطارية في نفس الوقت.
- ✓ قم بإزالة البطاريات القابلة لإعادة الشحن من قبضة البطارية عندما لا تكون قيد الاستخدام لفترة طويلة من الوقت.
- ✓ تأكد من عدم ملامسة نقاط التوصيل الكهربائية للمعادن أو أي أجسام أخرى، وإلا فقد يؤدي ذلك إلى حدوث ماس كهربائي وخطر على الحياة والأطراف.

ج) التسجيل باستخدام جهاز التحكم عن بعد

إذا كنت تريد استخدام جهاز التحكم عن بعد لالتقاط الصور، فيجب تشغيل مفتاح قبضة البطارية. ثم اضغط على زر البدء بجهاز التحكم عن بعد. يمكنك الآن استخدام جهاز التحكم عن بعد.

د) قم بتركيب مقبض البطارية على الكاميرا

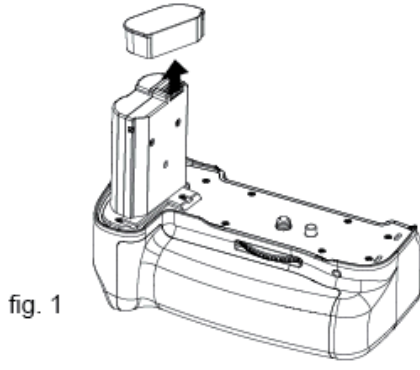

fig. 1

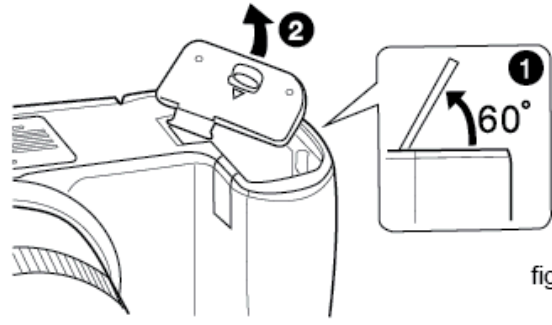

fig. 2

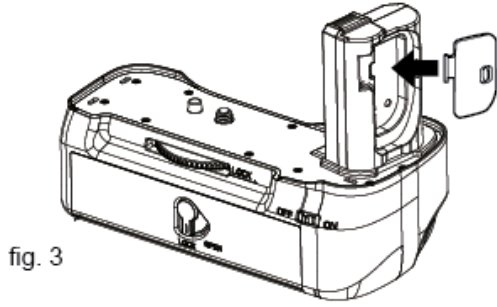

fig. 3

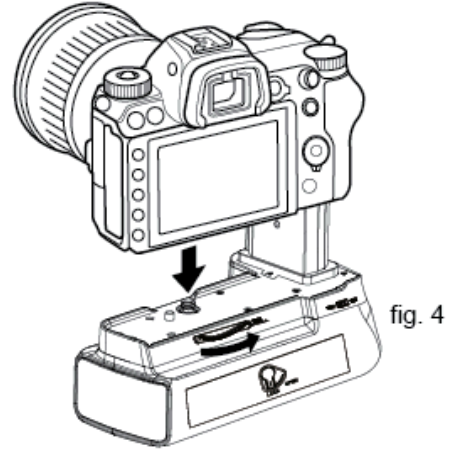

fig. 4

1. أطفئ الكاميرا.
2. قم بإزالة الغطاء الواقي من مقبض البطارية (الشكل 1).
3. قم بإزالة غطاء بطارية الكاميرا و قم بتثبيته على ذراع التوصيل الخاصة بمقبض البطارية (الشكل 3).
4. قم بإزالة البطارية من الكاميرا.
5. أدخل ذراع مقبض البطارية في حجرة البطارية بالكاميرا (الشكل 4). تأكد من محاذاة جهات الاتصال وبرغي الحامل ثلاثي القوائم بشكل صحيح.
6. قم بتدوير عجلة القفل في اتجاه القفل > لتثبيت قبضة البطارية.
7. قم بتوصيل كابل التوصيل.

فك التركيب

لفك قبضة البطارية مرة أخرى، أوقف تشغيل الكاميرا واتبع الخطوات بترتيب عكسي. قم بحماية جهات الاتصال باستخدام الغطاء الواقي.

هـ) إدخال البطاريات

1. افتح قفل حجرة البطارية ثم افتح حجرة البطارية (الشكل 5).

2. في حجرة البطارية (الشكل 6) EN-EL15 قم بإدخال ما يصل إلى بطاريتين.
3. أغلق حجرة البطارية وأغلق حجرة البطارية (الشكل 7).
4. الخاصة بالكاميرا تُظهر البطاريات المثبتة LCD قم بتدوير الكاميرا وتأكد من أن شاشة.

ملاحظة: إذا تم إدخال بطاريتين، يتم استخدام البطارية الموجودة في حجرة البطارية اليسرى أولاً. إذا كانت البطارية فارغة، يتم التبديل تلقائيًا إلى حجرة البطارية اليمنى.

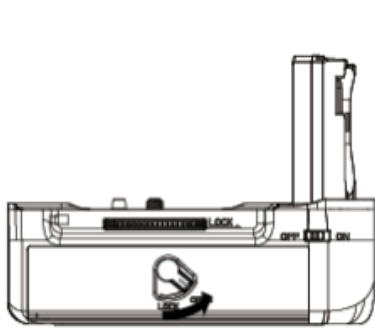

fig. 5

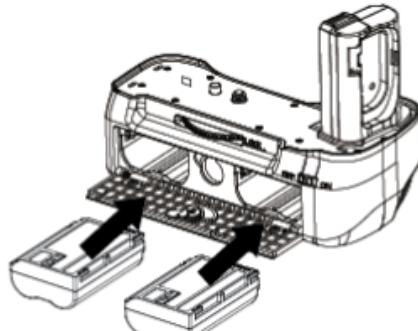

fig. 6

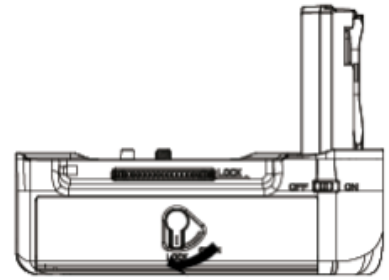

fig. 7

و) اللقطات العمودية

1. قم بتوصيل كابل التوصيل بالكاميرا ومقبض البطارية.
2. اضغط على زر الغالق أو التقط الصور باستخدام جهاز التحكم عن بعد اللاسلكي.

*ج) المواصفات

يكتب:	MB-780RC
مزود الطاقة:	EN-EL15 ما يصل إلى بطاريتين
درجة الحرارة المحيطة المسموح بها:	درجة مئوية 0-40
الرطوبة المسموح بها:	< 85%
أبعاد:	تقريبًا 145 × 75.5 × 106.3 ملم
وزن:	حوالي 220 جرامًا (بدون بطاريات)

. المواصفات والتصميم يمكن أن تتغير في المستقبل دون إشعار*

ح) التحذيرات

- استخدم فقط مع الملحقات الموصى بها.
- احمِ جهات الاتصال من الأجسام المعدنية، وإلا فقد تحدث ماس كهربائي أو حريق.
- لا تلمس نقاط الاتصال، وإلا فقد تحدث إصابات وصدمة كهربائية.
- إذا لم تستخدم مقبض البطارية لفترة زمنية طويلة، قم بإزالة مقبض البطارية من الكاميرا ثم قم بإزالة البطاريات من مقبض البطارية.
- إذا لم تكن تستخدم قبضة البطارية، فتأكد من ضبط مصدر الطاقة على
- توقف عن الاستخدام فورًا، وأزل مقبض البطارية من الكاميرا وأزل البطاريات إذا لاحظت روائح غير عادية أو دخانًا أو أصواتًا غير عادية و/أو تلقًا شديدًا. ابحث عن شريك خدمة على الفور.
- مقبض البطارية والملحقات غير مناسبة للأطفال. يمكن أن يبتلع الأطفال أجزاء منها، وقد تحدث إصابات و/أو صدمات كهربائية.
- قم بحماية نقاط الاتصال عند التخلص من البطاريات القابلة لإعادة الشحن وتخلص من قبضة البطارية والملحقات فقط في أنظمة التخلص المخصصة لهذا الغرض.
- لا تحاول تعديل أو فتح أو إصلاح قبضة البطارية أو البطاريات أو الملحقات.
- تجنب الحرارة الزائدة مثل أشعة الشمس المباشرة، أو لوحات القيادة في السيارات، أو مصادر الحرارة الأخرى.
- تجنب الصدمات والاهتزازات المفرطة.
- حماية مقبض البطارية والملحقات من الإشعاعات الكهرومغناطيسية وغيرها.
- حماية قبضة البطارية والملحقات من دخول الغبار والرمال و/أو الأوساخ.
- احتفظ بمقبض البطارية والملحقات بعيدًا عن الرطوبة.
- قم بإزالة البطارية من جهاز التحكم عن بعد إذا لم تستخدمه لفترة طويلة. قم بحماية نقاط الاتصال لتجنب حدوث ماس كهربائي.